

FAUTEUIL RELEVEUR MATERA

NOTICE D'INSTRUCTION

FR



Lire attentivement ce mode d'emploi
avant toute utilisation.

Vitadomia



Version mars 2026

SOMMAIRE

Instructions d'assemblage - Moteur double	3
Télécommande de moteur double	5
Positionnement du fauteuil	5
S'asseoir	6
Sécurité en position assise	6
Zones de danger	8
Entretien du revêtement	8
Guide de dépannage	10
Liste de contrôle	11
Mise au rebut et recyclage	12
Caractéristiques techniques	12
Garantie	12

Fabricant :

ANJI JIKEYUAN FURNITURE CO., LTD
DIPU TOWN, ANJI COUNTY, HUZHOU PROVINCE,
CHINA

Importateur / distributeur :

OXYPHARM S.A
39, Rue des Augustins
76178 ROUEN
FRANCE

INTRODUCTION :

Vous venez d'acquérir un fauteuil releveur MATERA de la marque Vitadomia et nous vous remercions de votre confiance. Nous sommes sûrs qu'il vous apportera quotidiennement un maximum de confort. Vitadomia propose une large gamme de produits d'aide à domicile. N'hésitez pas à vous rapprocher de votre revendeur pour de plus amples renseignements.

Veillez prendre le temps de lire attentivement la totalité de ses instructions avant de commencer.

Gardez ces instructions afin de pouvoir vous y référer à l'avenir.

INSTRUCTIONS D'ASSEMBLAGE - MOTEUR DOUBLE :

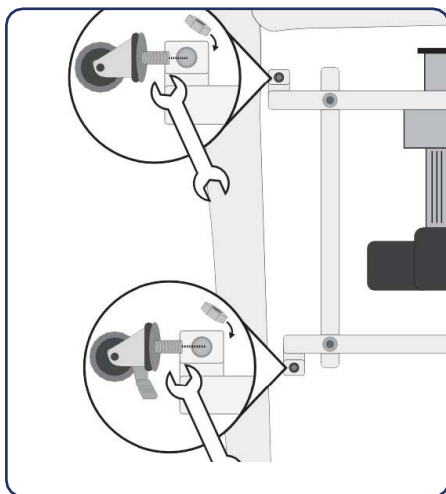
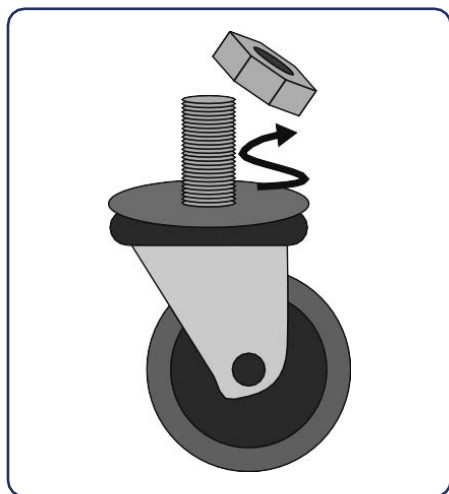

1. Retirez tous les emballages de l'unité de base du fauteuil et du dossier. Déballez soigneusement tous les autres éléments et assurez-vous qu'il ne manque aucune pièce.
2. Si des roulettes sont nécessaires : deux roulettes verrouillables (pour l'arrière du fauteuil) sont fournies. Sortez-les de leur emballage. Dévissez le contre-écrou de la partie supérieure de la roulette et faites-le passer à travers l'orifice prévu à cet effet qui se trouve sur le dessous du fauteuil. Remettez le contre-écrou en place et serrez-le à fond.



ATTENTION
Les roulettes fixent le fauteuil mais ne le maintiennent pas en place.
Elles peuvent ne pas bien rouler sur les moquettes ou les tapis très touffus.

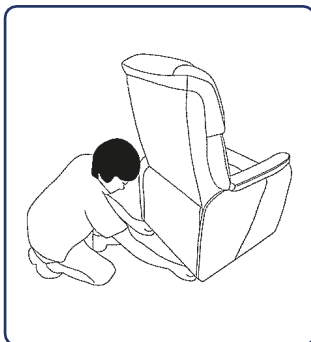
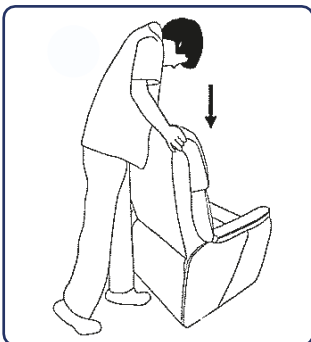
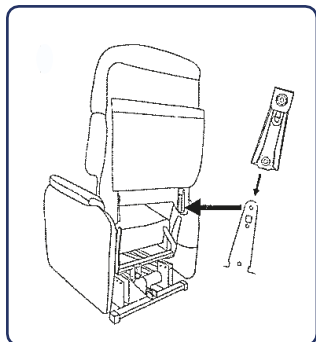

3. Faites coulisser le dossier dans la base à l'aide des guides qui se trouvent sur les côtés de celui-ci.

Une fois que les ergots qui dépassent de l'unité de base se trouvent dans les guides situés de part et d'autre du dossier, appuyez sur le dossier jusqu'au CLIC afin de le mettre en place.

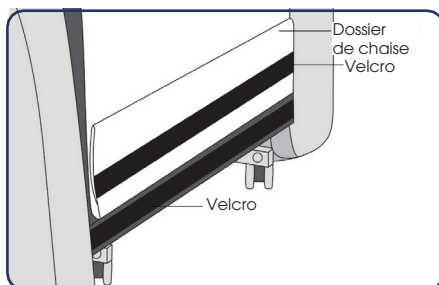
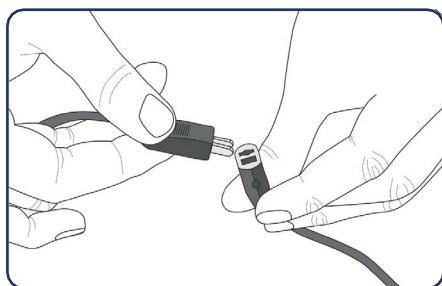

4. Vérifiez que la télécommande est bien branchée sur le moteur. Si ce n'est pas le cas, branchez-la comme cela est indiqué sur le schéma ci-dessus.
5. Plaquez le tissu qui se trouve au bas du dossier contre la base du fauteuil à l'aide des bandes Velcro.
6. Placez le fauteuil à l'emplacement souhaité dans la pièce (voir la section « Positionnement du fauteuil »), puis relevez vos pieds, détendez-vous et profitez !

TÉLÉCOMMANDE DE MOTEUR DOUBLE :

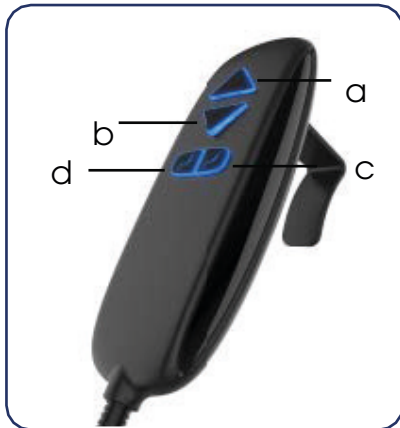

Télécommande de moteur double

- (a) Fermer le repose-pieds et relever le fauteuil
- (b) Ouvrir le repose-pieds et abaisser le fauteuil
- (c) Abaisser/ouvrir le dossier
- (d) Relever/fermer le dossier



ATTENTION

Toutes les télécommandes sont équipées d'un câble à branchement rapide (situé dans la poche du fauteuil) qui permet de retirer la télécommande en cas de défaillance, ou d'empêcher toute utilisation non autorisée de votre fauteuil. Lorsque vous rebranchez la télécommande, vérifiez que l'embout de verrouillage est bien en place et que le câble est bien branché.

POSITIONNEMENT DU FAUTEUIL :

Si vous souhaitez déplacer le fauteuil afin de le nettoyer ou de le rendre plus confortable, veuillez suivre les instructions ci-dessous. N'oubliez pas de laisser un téléphone à portée de main pour pouvoir appeler les secours en cas d'urgence.

- Veillez à ce qu'il y ait suffisamment de place derrière l'appui-tête afin qu'il puisse s'incliner en entier.
- Si le dossier heurte un objet tel qu'un mur, le mécanisme sera alors endommagé.
- Attention au risque de trébuchement lors du positionnement du câble d'alimentation. Un système de protection de câbles doit être utilisé si le câble d'alimentation est exposé.
- Mettez le fauteuil à niveau en réglant les pieds.
- Si les poils de la moquette sont épais, veillez à ce que le repose-pieds ne s'accroche pas dedans. Si c'est le cas, relevez le fauteuil à l'aide des pieds de réglage.

Avant d'utiliser votre fauteuil, assurez-vous que le câble n'est pas endommagé et qu'il ne présente aucun risque de trébuchement. Assurez-vous que tous les câbles sont éloignés du mécanisme et que le fauteuil n'est pas posé sur des câbles avant de l'utiliser.

S'ASSEOIR :

Avant d'utiliser les commandes du fauteuil, assurez-vous qu'aucun enfant ni aucun animal domestique ne risque de se retrouver coincé, et que le fauteuil n'est en aucun cas entravé.

- Tenez-vous près du fauteuil - appuyez sur le bouton ▲ de la télécommande et relevez le fauteuil à une hauteur confortable.
- Positionnez-vous au centre du fauteuil, assurez-vous d'être bien stable, puis tendez les bras vers l'arrière jusqu'à ce que vous sentiez les deux accoudoirs. Asseyez-vous ensuite sur le fauteuil.
- Dès que vous sentez que le poids de votre corps est supporté par le fauteuil, appuyez sur le bouton ▼ pour placer le fauteuil en position assise. Dès que le fauteuil ne bouge plus, relâchez le bouton.



ATTENTION

Veillez à toujours vous assurer que les roulettes (si celles-ci ont été installées) se trouvent dans la position adéquate avant de vous asseoir sur le fauteuil ou de vous relever.

Lorsque le fauteuil est en position relevée, ne vous laissez pas tomber lourdement dessus, mais abaissez-vous doucement. Tout choc violent pourrait endommager le mécanisme.

SÉCURITÉ EN POSITION ASSISE - FAUTEUIL RELEVEUR INCLINABLE :

Ce fauteuil est un dispositif de levage ; c'est pourquoi il est important que vous soyez correctement positionné dessus lors du relevage et de l'abaissement. Si la position adéquate de votre corps n'est pas maintenue, vous pourrez risquer de vous blesser ou d'endommager le fauteuil. La position centrale doit être utilisée en mode « debout » ou « assis ».

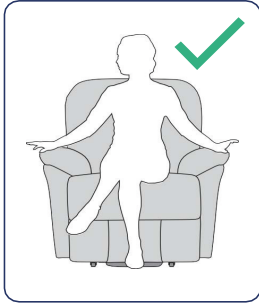

Position adéquate
Asseyez-vous au centre du fauteuil, les bras posés.

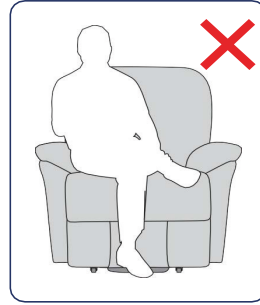

Mauvaise position
Une contrainte excessive est exercée sur le mécanisme, et le corps est instable.



Utilisation du fauteuil pour se lever :

- Appuyez sur le bouton ▲ pour relever le fauteuil. N'oubliez pas de rester assis au centre du fauteuil.
- Une fois que vous avez atteint une position qui vous permet de vous lever ou de quitter le fauteuil, relâchez le bouton.
- Appuyez sur le bouton ▼ pour faire revenir le fauteuil dans sa position normale.
- Rangez la télécommande.

Lorsque vous n'utilisez pas le fauteuil, celui-ci ne doit en aucun cas être laissé en position HAUTE ou INCLINÉE. Lorsque le fauteuil est en position assise, il peut bien entendu être utilisé comme un meuble normal.



ATTENTION

Avant d'utiliser les commandes du fauteuil, assurez-vous qu'aucun enfant ni aucun animal domestique ne risque de se retrouver coincé, et que le fauteuil n'est en aucun cas entravé. N'essayez jamais de quitter le fauteuil lorsque le repose-pieds est en position relevée - tout poids excessif risquerait en effet d'endommager le mécanisme.

ZONES DE DANGER :

Lorsque le fauteuil et le repose-pieds sont relevés, veillez à ce qu'aucun animal domestique, enfant, sac ou autre obstacle ne se trouve dans les zones indiquées (voir les images ci-avant). Veillez à toujours vous assurer qu'aucun câble ni aucun tube n'est coincé dans une quelconque partie du mécanisme mobile. Lors du positionnement de dispositifs médicaux de soutien, veillez à ce qu'ils ne puissent pas être endommagés par les mouvements du fauteuil ou déplacés au point d'endommager des câbles ou des tubes.

ENTRETIEN DU REVÊTEMENT :

Entretien du simili cuir :

Veillez à ne jamais surexposer le simili cuir aux rayons du soleil.

Les meubles simili cuir doivent être correctement nettoyés afin d'éliminer la poussière et la saleté. Dépoussiérez-les régulièrement et essuyez-les de temps en temps avec un chiffon doux et humide. Laissez le meuble sécher complètement avant de l'utiliser.

N'utilisez jamais de chiffon de couleur pour nettoyer le simili cuir. Un transfert de couleur du tissu au meuble risquerait en effet de se produire.

N'utilisez jamais de produits nettoyants agressifs, en particulier des produits à base d'alcool.

	<p style="text-align: center;">ATTENTION</p> <p style="text-align: center;">N'utilisez jamais de savons pour cuir, d'huiles, de produits nettoyants abrasifs, de savons, d'encastiques, de vernis ou d'ammoniaque liquide sur le simili cuir. Le simili cuir a déjà été traité de manière définitive par le processus de tannage et ne nécessite aucun autre entretien que le simple nettoyage recommandé.</p>
---	--

Remarque : veuillez noter que certains produits chimiques ménagers et produits d'hygiène personnelle peuvent avoir un effet néfaste sur le simili cuir. Il s'agit des produits indiqués ci-dessus, des produits capillaires, de certains produits de soins de la peau, des sprays d'ambiance, etc. et de certains médicaments forts.

Tache et déversements de liquides :

Épongez immédiatement l'excédent de liquide à l'aide d'un chiffon ou d'une éponge propre et absorbant(e). Si nécessaire, utilisez de l'eau claire et tiède et essuyez délicatement la tache. Essuyez avec un chiffon propre et laissez sécher à l'air libre. Ne séchez jamais les zones humides à l'aide d'un sèche-cheveux, etc.

Nettoyage des garnitures en tissu :

Dans tous les cas, éliminez immédiatement l'excédent de liquide déversé à l'aide d'un chiffon blanc absorbant ou d'essuie-tout. Épongez la zone tachée de sorte que le tissu soit le plus sec possible.

Taches tenaces :

Commencez par faire un test dans une zone peu étendue et non visible, afin de vous assurer que le produit ne décolore pas le tissu.

Si le tissu est taché, utilisez un chiffon humide imbibé d'un produit de nettoyage désinfectant dilué.

Pour la plupart des meubles en simili cuir, utilisez une solution douce avec de l'eau tiède sur un chiffon doux. Commencez toujours faire un test sur une zone non visible et peu étendue puis nettoyez délicatement (sans exercer de pression).

Une fois le nettoyage terminé, rincez et laissez sécher naturellement. Les taches devraient finir par disparaître.



ATTENTION

Veillez à toujours débrancher le fauteuil avant de le nettoyer, et à vous assurer qu'il est parfaitement sec avant de le rebrancher. Ne laissez jamais d'eau pénétrer dans les circuits électriques.

Entretien :

Le fauteuil a été conçu pour ne nécessiter quasiment aucun entretien, mais nous vous conseillons de le faire vérifier tous les 12 mois. Contactez votre fournisseur si vous souhaitez faire une maintenance préventive (sous conditions). Seule une personne qualifiée est autorisée à réparer ou entretenir le fauteuil.

GUIDE DE DÉPANNAGE :

Le fauteuil ne se relève pas :

1. Vérifiez que le fauteuil est bien branché sur une prise électrique et que celle-ci est sous tension.
2. Vérifiez que le câble n'est pas endommagé. Vérifiez le fusible de la prise. Vérifiez que le fusible du tableau électrique fonctionne normalement. Si les fusibles sautent après avoir été remplacés, n'utilisez en aucun cas le fauteuil, débranchez-le, et contactez votre fournisseur.
3. Toute utilisation continue du fauteuil sur une courte période provoquera une surchauffe du moteur. Cela déclenchera le commutateur de protection et le fauteuil ne fonctionnera pas. Attendez 10 à 15 minutes que le commutateur se réinitialise. Le fauteuil fonctionnera ensuite à nouveau. Si ce n'est pas le cas, contactez votre fournisseur.

Bruits :

Tous les moteurs font du bruit et produisent de légères vibrations. Le fauteuil contient de nombreuses pièces en mouvement, qui peuvent produire des bruits lorsque vous l'utilisez. Toutefois, si le bruit est excessif, contactez votre fournisseur.

Le moteur fait du bruit mais le fauteuil ne se relève pas :

Contactez votre fournisseur, car il peut s'agir d'une défaillance mécanique.

Le moteur continue de tourner et ne s'arrête pas :

Débranchez le fauteuil et contactez votre fournisseur.

Odeurs de chaud ou présence de fumée :

Débranchez le fauteuil de la prise secteur, prenez les mesures de sécurité nécessaires en cas d'incendie et contactez votre fournisseur.



ATTENTION
Si vous avez des doutes sur le fauteuil et son fonctionnement, débranchez-le et contactez votre fournisseur.

LISTE DE CONTRÔLE :



ATTENTION

Veillez à toujours débrancher le fauteuil avant de le démonter, afin d'éviter tout risque d'électrocution.

Les ressorts peuvent provoquer des blessures. Les parties exposées du mécanisme peuvent bouger rapidement et provoquer un risque de coincement des doigts ou de certains membres du corps.

- Inspectez l'ensemble du câblage et des branchements du transformateur/ du bloc secteur et de la télécommande.
- Vérifiez que le mécanisme fonctionne normalement et qu'il est de niveau lors du relevage/de l'abaissement.
- Assurez-vous que le fauteuil repose sur un sol plat et que les pieds sont correctement réglés.
- Vérifiez que le repose-pieds n'entre pas en contact avec la moquette ou un tapis lorsqu'il se rétracte.
- Vérifiez l'absence de traces de déversement de liquide sur le fauteuil - en cas de suspicion de contamination, inspectez le système électrique qui se trouve sous le fauteuil.
- Vérifiez si le coussin du fauteuil est usé d'un côté - si c'est le cas, cela indique un mauvais positionnement de l'utilisateur lors du relevage/de l'abaissement.
- Vérifiez que le moteur ne produit pas de bruit excessif.
- Vérifiez que les rails sont lubrifiés et qu'ils fonctionnent normalement.
- Si le mécanisme présente une adhérence pendant le fonctionnement du fauteuil, cela peut indiquer que les roulements sont endommagés.
- Vérifiez qu'aucun objet susceptible de bloquer le fauteuil n'a été laissé sur les côtés des accoudoirs.
- Vérifiez l'absence d'obstacle sous le fauteuil. Vérifiez le bon fonctionnement du détecteur de danger (le cas échéant).
- Si le dossier est marqué, cela indique que le fauteuil a été en contact avec un mur ou un obstacle.
- Si le fauteuil est équipé de l'option de chauffage et de massage, vérifiez la sécurité du système électrique avant d'en contrôler le bon fonctionnement. Vérifiez que le câble n'est pas endommagé et qu'il ne présente aucun signe de surchauffe, et remplacez les pièces défectueuses si nécessaire.
- Vérifiez toutes les fonctions de la télécommande, y compris les piles de secours. Remplacez les piles de secours par des piles conformes aux spécifications.
- Avant de terminer les vérifications, corrigez l'ensemble des défaillances, en remplaçant les capots et les pièces concernées si nécessaire.

MISE AU REBUT ET RECYCLAGE :

Avant de vous débarrasser de votre fauteuil, contactez l'organisme en charge du traitement des déchets dans votre région afin d'obtenir des conseils. Le fauteuil doit être mis au rebut conformément aux réglementations locales et nationales en vigueur.

Retrouvez toutes les solutions près de chez vous sur www.quefairedemesdechets.ademe.fr



Figure 1: WEEE symbol - crossed out wheeled bin

CARACTÉRISTIQUES TECHNIQUES :

Les limites de poids sont indiquées ci-dessous. Veillez à ne jamais dépasser ces limites, que ce soit par le poids de l'utilisateur ou par la présence d'animaux domestiques, d'enfants ou d'autres objets sur vos genoux lorsque vous utilisez le fauteuil.

Pour les piles de secours, utilisez deux piles de grande qualité telles que des piles alcalines Duracell Plus 9v MN 1604 ou équivalent.

Hauteur	106 cm	Profondeur du siège	53 cm
Largeur	82 cm	Hauteur des accoudoirs	64 cm
Profondeur	85 cm	Moteur	Double
Hauteur entre le sol et le siège	50 cm	Poids maximal de l'utilisateur	150 kg
Largeur du siège	52 cm	Poids du fauteuil	52 kg

Tous les fauteuils sont destinés à un usage domestique uniquement.

GARANTIE

La garantie du fauteuil est de deux ans.

Cette garantie est effective dans un fonctionnement normal de l'appareil et le respect des préconisations nommées ci-dessus.

Le fabricant décline toute responsabilité en cas de non-respect des conseils d'utilisation cités dans ce manuel.

Sont exclus de la garantie :

- Les dommages résultants d'accidents, de chutes ou de chocs.
- Toute utilisation anormale du fauteuil.
- Les dommages liés au contact de substances liquides ou autres sur le fauteuil.
- L'usure normale résultant de l'utilisation du fauteuil.

STA-OP-FAUTEUIL MATERA

HANDLEIDING

NL



Lees deze instructies zorgvuldig
Voor het gebruik van.

Vitadomia



versie maart 2026

INHOUD

Montage-instructies - Dubbele motor	15
Afstandsbediening - Handset voor dubbele motor	17
Plaatsing van uw fauteuil	17
Plaatsnemen	18
Veilige zithouding	18
Gevarenzones	19
Onderhoud van de bekleding	19
Algemene gids voor probleemoplossing	21
Controlelijst voor de technicus	22
Verwijdering en recyclage	23
Technische specificaties	23
Garantie	23

Fabrikant :

ANJI JIKEYUAN FURNITURE CO., LTD
DIPU TOWN, ANJI COUNTY, HUZHOU PROVINCE,
CHINA

Importeur / distributeur :

OXYPHARM S.A
39, Rue des Augustins
76178 ROUEN
FRANCE

INLEIDING:

U heeft zojuist een MATERA-liftstoel van Vitadomía aangeschaft en wij danken u voor uw vertrouwen. Wij zijn er zeker van dat het u dagelijks maximaal comfort zal brengen.

Vitadomía biedt een breed scala aan huishoudelijke hulpmiddelen.

Aarzel niet om contact op te nemen met uw dealer voor meer informatie.

Neem de tijd om al deze instructies zorgvuldig te lezen voordat u begint.

MONTAGE-INSTRUCTIES - DUBBELE MOTOR:

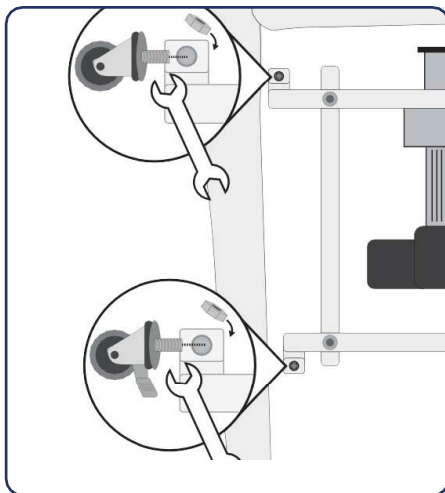
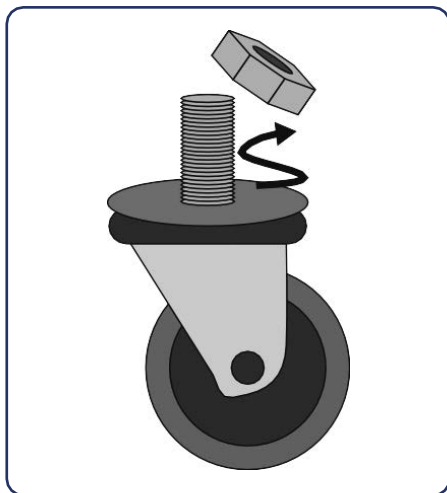

1. Verwijder alle verpakkingsmaterialen van het onderstel van de fauteuil en de rugleuning. Pak alle andere onderdelen voorzichtig uit en controleer of alle onderdelen aanwezig zijn.
2. Als wieltjes nodig zijn: Er worden twee vergrendelbare wielen (voor de achterkant van de stoel) meegeleverd. Haal ze uit de verpakking. Schroef de borgmoer van de bovenkant van het wieltje los en steek het wieltje door het daarvoor bestemde gat aan de onderzijde van de stoel. Plaats de borgmoer weer en draai deze stevig vast.



WAARSCHUWING

**De wieltjes zetten de fauteuil vast, maar vergrendelen de fauteuil niet op zijn plek.
Op hoogpolige tapijten of vloerkleden kunnen de wieltjes.**

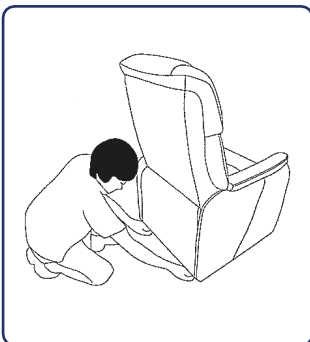
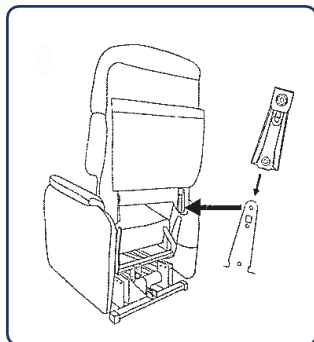

3. Schuif de rugleuning in het onderstel met behulp van de geleiders aan weerszijden van de rugleuning.

Wanneer de uitstekende pennen van het onderstel in de geleiders aan beide zijden van de rugleuning zitten, duwt u de rugleuning omlaag om deze op zijn plaats te 'klikken' (u hoort een KLIK).

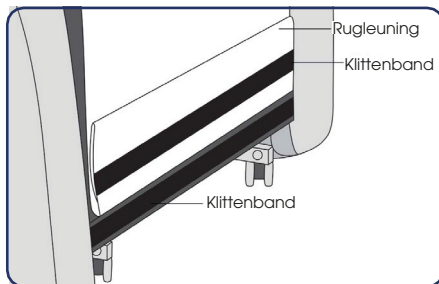
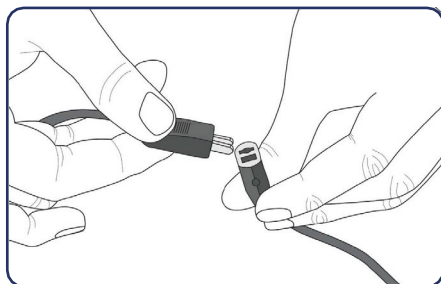

4. Controleer of de handset op de motor is aangesloten. Indien dit niet het geval is, sluit deze dan aan volgens het onderstaande schema.
5. Bevestig de stof aan de onderzijde van de rugleuning aan het onderstel van de fauteuil met behulp van de klittenbandstrips.
6. Plaats de fauteuil op de gewenste plaats in de kamer (zie het hoofdstuk 'Plaatsing van uw fauteuil') en leg uw voeten omhoog, ontspan en geniet!

AFSTANDSBEDIENING - HANDSET VOOR DUBBELE MOTOR:

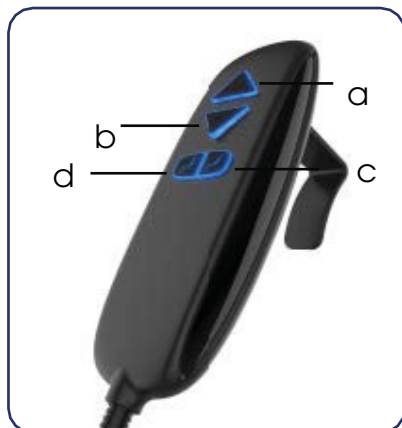

- (a) Sluit de voetensteun en brengt de fauteuil omhoog
- (b) Opent de voetensteun en laat de fauteuil zakken
- (c) Laat de rugleuning zakken/opent de rugleuning
- (d) Brengt de rugleuning omhoog/sluit de rugleuning

Afstandsbediening voor dubbele motor



WAARSCHUWING

Alle handsets zijn voorzien van een Quick-Release-kabelaansluiting (in het opbergvak van uw fauteuil), waarmee u de afstandsbediening kunt verwijderen bij een defect of om ongeoorloofd gebruik van de fauteuil te voorkomen. Ga bij het opnieuw aansluiten van de handset zorgvuldig te werk en zorg ervoor dat de vergrendelkap correct is geplaatst en dat de kabel goed vastzit.

PLAATSING VAN UW FAUTEUIL:

Als u de fauteuil wilt verplaatsen om hem schoon te maken of voor een comfortabelere positie, volg dan de onderstaande instructies. Vergeet niet om een telefoon binnen handbereik te plaatsen zodat u in geval van nood hulp kunt bellen.

- Zorg dat er voldoende ruimte achter de rugleuning is zodat deze volledig kan achteroverleunen.
- Als de rugleuning tegen een object zoals een muur stoot, kan het mechanisme beschadigd raken.
- Pas op voor struikelgevaar bij het plaatsen van het netsnoer. Gebruik een kabelbeschermer op plaatsen waar de kabel blootligt.
- Zet de fauteuil waterpas door de voeten te verstellen.
- Bij een dikpolig tapijt: zorg dat de voetensteun niet blijft haken aan het tapijt. Als dit het geval is, kunt u de fauteuil verhogen met de voetverstellers.

Controleer voordat u de fauteuil gebruikt of de kabel onbeschadigd is en geen struikelgevaar vormt.

Controleer vóór gebruik dat alle kabels vrij zijn van het mechanisme en dat de fauteuil niet op kabels staat.

PLAATSNEMEN:

Voordat u de bediening gebruikt, zorg ervoor dat kinderen en huisdieren niet bekneld kunnen raken en dat de fauteuil nergens door wordt belemmerd.

- Ga dicht bij de fauteuil staan, druk op de ▲ op de afstandsbediening en breng de fauteuil tot een comfortabele hoogte.
- Plaats uzelf in het midden van de fauteuil, zorg dat u stabiel zit en reik dan naar achteren totdat u beide armleuningen voelt. Laat uzelf vervolgens voorzichtig in de zitting zakken.
- Zodra u ondersteund wordt door de fauteuil, drukt u op de ▼ en laat u uzelf zakken tot een zittende positie. Laat de knop los wanneer de fauteuil niet meer beweegt.



WAARSCHUWING

Zorg er altijd voor dat de wieljes (indien gemonteerd) in de juiste positie staan voordat u in- of uitstapt.

Wanneer de fauteuil omhoog staat, laat uzelf dan niet zwaar neervallen, maar zak rustig. Een zware schok kan het mechanisme beschadigen.

VEILIGE ZITHOUDING - STA-OP-RELAXFAUTEUIL:

De fauteuil is een hefapparaat, daarom is het belangrijk dat u correct in de fauteuil zit bent wanneer u de hem laat stijgen of zakken. Als de juiste lichaamshouding niet wordt aangehouden, bestaat het risico op letsel of beschadiging van de fauteuil. De centrale positie moet worden gebruikt, zowel in staande als zittende modus.

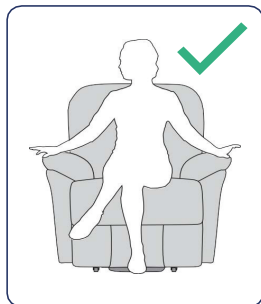

Juiste positie

Ga in het midden zitten met de armen op de fauteuil.

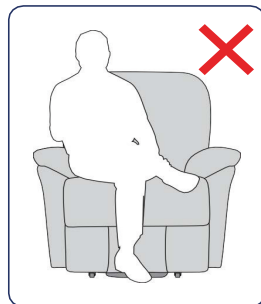

Onjuiste positie

Dit legt overmatige belasting op het mechanisme en maakt het lichaam onstabiel.

De fauteuil gebruiken om op te staan:



- Druk op de ▲ en de fauteuil zal omhoog komen. Zorg ervoor dat u steeds in het midden van de fauteuil zit.
- Wanneer u een positie hebt bereikt waarin u gemakkelijk kunt opstaan of uit de fauteuil kunt komen, laat u de knop los.
- Druk op de ▼ om de fauteuil terug te brengen naar de normale positie.
- Bewaar de afstandsbediening in het bijgeleverde opbergvak.

Als u de fauteuil niet gebruikt, laat deze dan niet in de verhoogde of achterovergeleunde stand staan. Als de fauteuil in de zitstand staat, kan hij natuurlijk worden gebruikt als een normaal meubelstuk.



WAARSCHUWING

Voordat u de bediening gebruikt, zorg ervoor dat kinderen en huisdieren niet bekneld kunnen raken en dat de fauteuil nergens door wordt belemmerd. Probeer niet uit de fauteuil te stappen met de voetensteun omhoog - het mechanisme kan beschadigd raken door er te veel gewicht op te zetten.

GEVARENZONES:

Wanneer de fauteuil en voetensteun omhoog staan, moet u de aangegeven gebieden vrij houden van huisdieren, kinderen, tassen of andere obstakels (zie bovenstaande afbeeldingen). Zorg er altijd voor dat kabels of buizen niet bekneld raken in enig deel van het bewegende mechanisme. Zorg er bij het plaatsen van ondersteunende medische apparaten voor dat deze niet beschadigd kunnen raken door de beweging van de fauteuil of zodanig verplaatst kunnen worden dat kabels of slangen beschadigd raken.

ONDERHOUD VAN DE BEKLEDING:

Verzorging van de bekleding:

Stel kunstleer niet langdurig bloot aan direct zonlicht.

Reinig kunstleren meubels regelmatig om ze stof- en vuilvrij te houden. Stof regelmatig af en veeg af en toe voorzichtig met een vochtige, zachte doek. Laat het meubel goed drogen voor gebruik.

Gebruik nooit een gekleurde doek van kunstleer te reinigen. Het doek kan kleur afgeven op het meubel.

Gebruik nooit agressieve schoonmaakmiddelen, vooral niet op alcoholbasis.

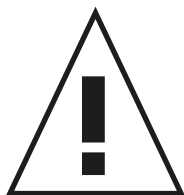

WAARSCHUWING

Gebruik geen zadelzeep, oliën, schurende reinigers, zeep, meubelpoets, vernis of ammoniakwater op kunstleer. Het kunstleer is al permanent geconserveerd tijdens het looiproces en heeft geen ander onderhoud nodig dan de eenvoudige reiniging zoals aanbevolen.

Opmerking: houd er rekening mee dat bepaalde huishoudelijke chemicaliën en verzorgingsproducten een nadelig effect kunnen hebben op het kunstleer. Dit geldt voor de bovengenoemde producten, haarproducten, sommige huidverzorgingsproducten, luchtverfrissers, en sommige sterke medicijnen.

Vlekken en morsen:

Dep gemorste vloeistof onmiddellijk op met een schone, absorberende doek of spons. Gebruik indien nodig helder, lauw water en veeg de gemorste vloeistof voorzichtig weg. Droog met een schone doek en laat aan de lucht drogen. Droog natte plekken niet met haardrogers enz.

Reiniging van de stoffen bekleding:

Verwijder gemorste vloeistof altijd direct met een schone, witte, absorberende doek of keukenrol. Dep de bevlekte plek zodat de stof zo droog mogelijk blijft.

Hardnekkige vlekken:

Test eerst altijd op een klein, onopvallend stukje stof om te controleren of het geen verkleuring veroorzaakt.

Als de stof bevlekt is, gebruikt u een vochtig doekje dat is bevochtigd met een verdund desinfecterend schoonmaakmiddel.

Voor de meeste meubels van kunstleer kunt u een milde oplossing gebruiken aangebracht op een zacht doekje met lauw water. Reinig altijd eerst een klein, onopvallend stukje stof of leer en doe dit voorzichtig, zonder hard te wrijven. Vlekken moeten uiteindelijk verdwijnen.



WAARSCHUWING

Haal altijd eerst de stekker uit het stopcontact voordat u de fauteuil schoonmaakt en sluit hem pas weer aan als u zeker weet dat hij helemaal droog is. Zorg dat er nooit water in de elektronica komt.

Onderhoud:

De fauteuil is vrijwel onderhoudsvrij, maar wij raden aan om één keer per 12 maanden een controle uit te laten voeren. Neem contact op met uw leverancier als u preventief onderhoud wilt laten uitvoeren (onder voorwaarden). Laat onder geen enkele omstandigheid onbevoegden reparaties of onderhoud uitvoeren.

ALGEMENE GIDS VOOR PROBLEEMOPLOSSING:

De fauteuil gaat niet omhoog :

1. Controleer of de fauteuil is aangesloten op een stopcontact en of het stopcontact is ingeschakeld.
2. Controleer of de kabel niet beschadigd is. Controleer de zekering in de stekker. Controleer of de huiszekering in orde is. Als zekeringen doorbranden nadat ze zijn vervangen, gebruik de fauteuil dan niet maar haal de stekker uit het stopcontact en neem contact op met uw leverancier.
3. Als het stoelmechanisme gedurende een korte periode continu wordt gebruikt, raakt de motor oververhit. Dit activeert de veiligheidsschakelaar waardoor de fauteuil niet werkt. Wacht 10 tot 15 minuten en de schakelaar wordt gereset. De fauteuil werkt nu weer. Als hij niet werkt, neem contact op met uw leverancier.

Geluiden:

Alle motoren zoemen en trillen een beetje, dit is normaal. Er zijn veel bewegende onderdelen, waardoor u geluiden kunt horen wanneer u de fauteuil bedient. Als het geluid echter buitensporig is, neem contact op met uw leverancier.

Motor zoemt maar de fauteuil gaat niet omhoog:

Neem contact op met uw leverancier. omdat er sprake kan zijn van een mechanisch defect.

De motor blijft draaien en schakelt niet uit:

Schakel de stroom uit en neem contact op met uw leverancier.

Brandgeur of rook:

Ontkoppel de fauteuil door de stekker uit het stopcontact te halen, neem brandveiligheidsmaatregelen en neem contact op met uw leverancier.



WAARSCHUWING

Als u twijfelt over uw fauteuil en de werking ervan, haal dan de stekker uit het stopcontact en neem contact op met uw leverancier.

CONTROLELIJST VOOR DE TECHNICUS:



WAARSCHUWING

Haal altijd de stekker uit het stopcontact voordat u de fauteuil demonteert om elektrocutiegevaar te voorkomen.

Veren kunnen letsel veroorzaken. Houd er rekening mee dat blootliggende delen van het mechanisme snel kunnen bewegen en vingers of ledematen kunnen beknellen.

- Inspecteer alle bedrading en aansluitingen in de transformator/netvoedingseenheid en afstandsbediening.
- Controleer of het mechanisme correct werkt en waterpas staat bij het omhoog/omlaag brengen.
- Zorg ervoor dat de fauteuil op een vlakke ondergrond staat en dat de voeten goed zijn afgesteld.
- Controleer of de voetsteun het tapijt of vloerkleed niet raakt wanneer deze wordt ingetrokken.
- Controleer of er geen sporen van morsen op de fauteuil zijn. Bij vermoeden van verontreiniging, inspecteer het elektrische systeem onder de zitting.
- Controleer of het zitkussen aan één kant versleten is - dit wijst op een onjuiste positie van de persoon bij het omhoog/omlaag brengen.
- Controleer of de motor stil is.
- Controleer of de geleiders gesmeerd zijn en goed lopen.
- Is het mechanisme plakkerig bij gebruik, dan kan dit duiden op beschadigde lagers. Voordat u de onderhoudscontrole afrondt, verhelp alle gebreken en vervang covers of onderdelen indien nodig.
- Zorg dat er niets in de zijkanten van de armleningen is achtergebleven dat de werking kan blokkeren.
- Controleer dat er geen obstakels onder de fauteuil zijn. Controleer de werking van het Hazard Sensor-systeem (indien gemonteerd).
- Als de rugleuning beschadigd is, betekent dit dat de fauteuil in contact is geweest met een muur of obstakel.
- Als de fauteuil is uitgerust met de verwarmings- en massageoptie, controleer dan eerst de veiligheid van het elektrische systeem voordat u controleert of het goed werkt. Controleer op kabelschade en tekenen van oververhitting en vervang onderdelen indien nodig.
- Controleer of alle functies van de afstandsbediening correct werken, inclusief de back-upbatterij. Vervang de back-upbatterijen door batterijen die voldoen aan de specificaties.

VERWIJDERING EN RECYCLAGE:

Neem bij het weggooien van uw fauteuil contact op met uw plaatselijke afvalverwerkingsbedrijf voor advies. De fauteuil moet worden afgevoerd volgens de lokale en nationale wettelijke voorschriften.



Figure 3. WEEE symbol: crossed-out wheeled bin

TECHNISCHE SPECIFICATIES:

De gewichtslimieten van het assortiment worden hieronder weergegeven. Overschrijd deze grenzen niet, noch door het gewicht van de gebruiker, noch door huisdieren, kinderen of andere voorwerpen op schoot tijdens gebruik.

Gebruik voor back-upbatterijen twee batterijen van hoge kwaliteit, zoals Duracell Plus 9v Alkaline MN 1604 of gelijkwaardig.

Hoogte	106 cm	Zitdiepte	53 cm
Breedte	82 cm	Hoogte van de armleuning	64 cm
Diepte	85 cm	Motor	Dubbel
Hoogte van vloer tot zitting	50 cm	Maximaal gebruikersgewicht	150 kg
Zitbreedte	52 cm	Gewicht van het product	52 kg

Alle fauteuils zijn uitsluitend voor huishoudelijk gebruik.

GARANTIE:

De garantie voor de stoel is twee jaar.

Deze garantie wordt uiteraard gegeven bij normaal gebruik van het apparaat en met inachtneming van de bovengenoemde aanbevelingen.

De fabrikant wijst alle verantwoordelijkheid af in geval van niet-naleving van de in deze handleiding gegeven gebruiksaanwijzingen.

Van de garantie zijn uitgesloten:

- Schade als gevolg van ongelukken, vallen of schokken;
- Elk abnormaal gebruik van de stoel;
- Schade door contact met vloeistoffen of andere stoffen op de stoel;
- Normale slijtage als gevolg van het gebruik van de stoel;
- Schade aan de draden veroorzaakt door een huisdier.

AUFSTEHSESSEL MATERA

GEBRAUCHSANWEISUNG

DE



Lesen Sie diese Gebrauchsanweisung
aufmerksam durch!

Vitadomia



Version März 2026

INHALTSVERZEICHNIS

Montageanleitung - Doppelmotor	26
Fernbedienung - Doppelmotor-Handgerät	28
Positionierung Ihres Sessels	28
Hinsetzen	29
Sichere Sitzposition	29
Gefahrenbereiche	31
Pflege der Beschichtung	31
Allgemeine Fehlerbehebung	32
Checkliste für Techniker	33
Entsorgung und Recycling	35
Technische Daten	35
Garantie	35

Hertseller :

ANJI JIKEYUAN FURNITURE CO., LTD
DIPU TOWN, ANJI COUNTY, HUZHOU PROVINCE,
CHINA

Importeur/Vertriebshändler :

OXYPHARM S.A
39, Rue des Augustins
76178 ROUEN
FRANCE

EINLEITUNG:

Sie haben soeben einen Sessel mit Aufstehhilfe MATERA der Marke Vitadomía erworben, und wir danken Ihnen für Ihr Vertrauen. Wir sind sicher, dass er Ihnen täglich ein Höchstmaß an Komfort bieten wird.

Vitadomía bietet eine breite Palette an Produkten für die häusliche Pflege an.

Für weitere Informationen wenden Sie sich bitte an Ihren Händler.

Bitte nehmen Sie sich einen Moment Zeit, um die gesamte Anleitung sorgfältig zu lesen, bevor Sie beginnen.

MONTAGEANLEITUNG - DOPPELMOTOR:

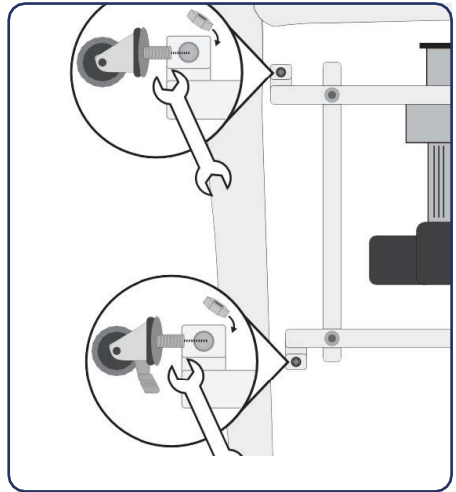
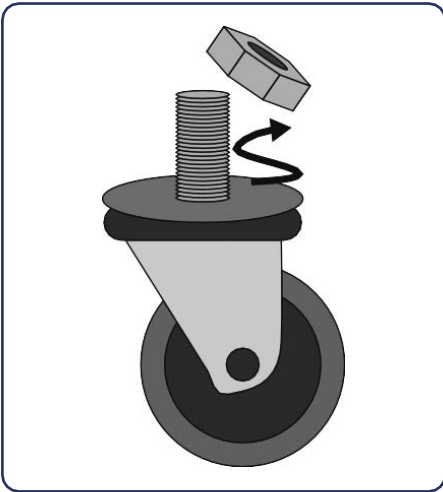

1. Entfernen Sie die gesamte Verpackung vom Rahmen des Sessels und der Rückenlehne. Packen Sie alle anderen Teile vorsichtig aus und vergewissern Sie sich, dass alle Teile vorhanden sind.
2. Wenn Rollen erforderlich sind: Zwei feststellbare Rollen (für die Rückseite des Sessels) werden mitgeliefert. Nehmen Sie diese aus der Verpackung. Schrauben Sie die Sicherungsmutter von der Oberseite der Rolle ab und führen Sie sie durch die dafür vorgesehene Öffnung an der Unterseite des Sessels. Setzen Sie die Sicherungsmutter wieder auf und ziehen Sie sie fest an.



WARNHINWEIS

Die Rollen sichern den Stuhl, arretieren ihn jedoch nicht.

Auf Teppichen oder Teppichböden mit dichter Tuftingstruktur funktionieren die Rollen möglicherweise nicht so gut.

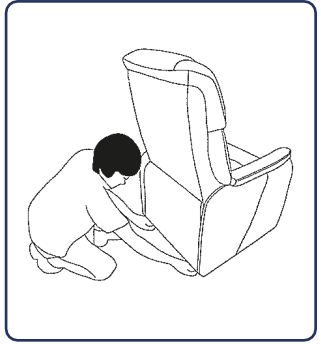
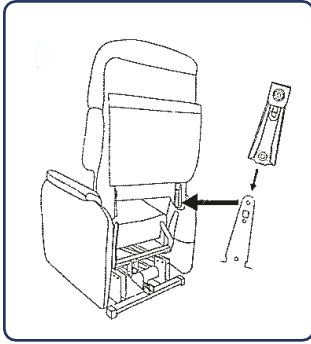

3. Schieben Sie die Rückenlehne mithilfe der Führungen an den Seiten der Rückenlehne in den Rahmen.

Wenn die hervorstehenden Stifte des Rahmens in den Führungen an beiden Seiten der Rückenlehne sind, drücken Sie die Rückenlehne nach unten, bis sie mit einem Klicken einrastet (Sie sollten ein KLICKEN hören).

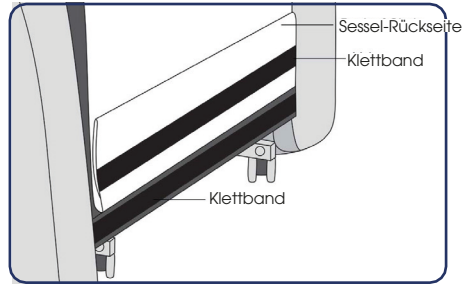
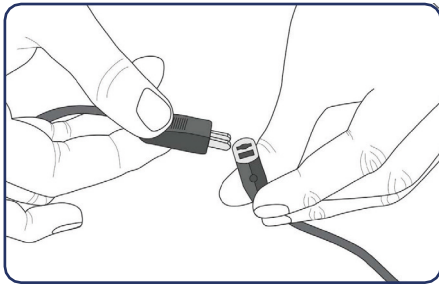

4. Überprüfen Sie, ob das Handgerät an den Motor angeschlossen ist. Ist dies nicht der Fall, schließen Sie es nach der Abbildung an.
5. Befestigen Sie das Gewebe mit den Klettverschlussstreifen an der Unter-seite der Rückenlehne am Rahmen des Sessels.
6. Stellen Sie den Sessel an die gewünschte Position im Raum (siehe Abschnitt „Positionierung Ihres Sessels“), legen Sie die Füße hoch, entspannen Sie sich und genießen Sie!

FERNBEDIENUNG - DOPPELMOTOR-HANDGERÄT:

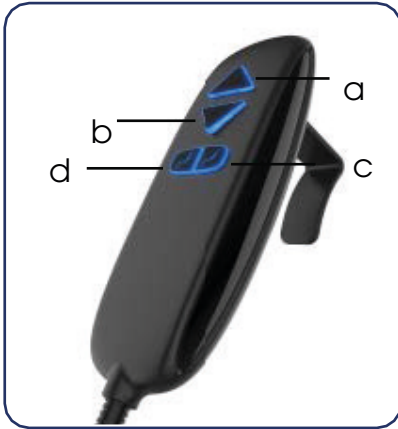

Doppelmotor-Bedienung

- (a) Fußstütze schließen und Sessel anheben
- (b) Fußstütze öffnen und Sessel absenken
- (c) Rückenlehne absenken/öffnen
- (d) Rückenlehne anheben/schließen



WARNHINWEIS

Alle Handgeräte sind mit einer Schnellverriegelung (befindet sich in der Tasche Ihres Sessels) ausgestattet, mit dem das Handgerät bei einer Fehlfunktion oder zur Verhinderung einer unbefugten Nutzung Ihres Sessels entfernt werden kann. Achten Sie beim Wiederanschießen des Handgeräts darauf, dass die Verschlusskappe richtig sitzt und das Kabel sicher befestigt ist.

POSITIONIERUNG IHRES SESSELS:

Wenn Sie den Sessel zum Reinigen oder für eine bequemere Position bewegen möchten, befolgen Sie bitte die nachstehenden Anweisungen. Denken Sie daran, ein Telefon in Reichweite zur Verfügung stellen, damit Sie im Notfall Hilfe rufen können.

- Stellen Sie sicher, dass hinter der Kopfstütze genügend Platz vorhanden ist, damit sie vollständig zurückgeklappt werden kann.
- Wenn die Rückenlehne gegen einen Gegenstand wie z.B. eine Wand stößt, wird der Mechanismus beschädigt.
- Achten Sie beim Verlegen des Stromkabels auf Stolpergefahren. An exponierten Stellen muss ein Kabelschutz verwendet werden.
- Stellen Sie den Sessel durch Verstellen der Füße waagrecht auf.
- Wenn der Teppichflor dick ist, achten Sie darauf, dass die Fußstütze nicht am Teppich hängen bleibt. Ist dies der Fall, heben Sie den Sessel mit Hilfe der Fußversteller an.

Vergewissern Sie sich vor der Benutzung Ihres Sessels, dass das Kabel unbeschädigt ist und keine Stolpergefahr darstellt.

Stellen Sie sicher, dass sich alle Kabel außerhalb des Mechanismus befinden und dass der Sessel vor der Benutzung nicht auf Kabeln steht.

HINSETZEN:

Bevor Sie die Bedienelemente betätigen, vergewissern Sie sich, dass Kinder und Haustiere nicht eingeklemmt werden können und dass der Sessel in keiner Weise blockiert ist.

- Stellen Sie sich neben den Sessel – drücken Sie die Taste ▲ auf der Fernbedienung und heben Sie den Sessel auf eine bequeme Höhe an.
- Position yourself in the center of the chair, ensure you are stable then reach back until you feel both armrests. Then lower yourself into the seat.
- Sobald Sie vom Sessel gestützt werden, drücken Sie die Taste ▼ und senken Sie sich in eine sitzende Position. Wenn der Sessel nicht mehr bewegt, lassen Sie die Taste los.



WARNHINWEIS

Vergewissern Sie sich immer, dass sich die Rollen (falls vorhanden) in der richtigen Position befinden, bevor Sie sich auf den Sessel setzen oder von ihm aufstehen.

Wenn sich der Sessel in der angehobenen Position befindet, setzen Sie sich nicht mit Schwung darauf, sondern setzen Sie sich vorsichtig hin. Ein starker Aufprall könnte den Mechanismus beschädigen.

SICHERE SITZPOSITION - AUFSTEHSESSEL:

Der Sessel ist eine Hebevorrichtung, und es ist wichtig, dass Sie beim Aufstehen und Absenken richtig im Sessel sitzen. Wenn die richtige Körperhaltung nicht beibehalten wird, besteht Verletzungsgefahr oder es kann zu Schäden am Sessel kommen. Die zentrale Position sollte sowohl im Steh- als auch im Sitzbetrieb eingenommen werden.

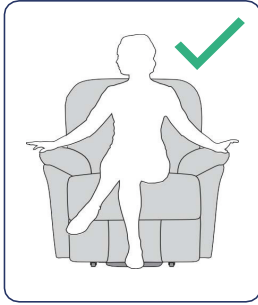

Richtige Position

Setzen Sie sich mittig mit den Armen in den Sessel.

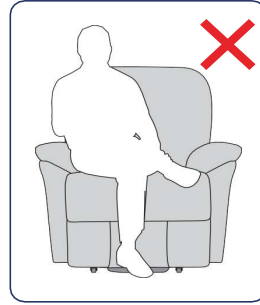

Falsche Position

Dies führt zu einer über-mässigen Belastung des Mechanismus und zu einer Instabilität des Körpers.

Mit Hilfe des Sessels aufstehen:



- Drücken Sie die Taste ▲, dann hebt sich der Sessel. Denken Sie daran, die zentrale Position im Sessel beizubehalten.
- Wenn Sie eine Position erreicht haben, in der Sie leicht stehen oder aufstehen können, lassen Sie die Taste los.
- Drücken Sie die Taste ▼, um den Sessel wieder in seine normale Position zu bringen.
- Bewahren Sie die Bedienung in der mitgelieferten Tasche auf.

Wenn Sie den Sessel nicht benutzen, sollte er nicht in der angehobenen oder zurückgelehnten Position stehen bleiben. Wenn sich der Sessel in der Sitzposition befindet, kann er natürlich wie ein normales Möbelstück verwendet werden.



WARNHINWEIS

Vergewissern Sie sich vor der Bedienung der Steuerelemente, dass Kinder und Haustiere nicht eingeklemmt werden können und dass der Sessel in keiner Weise blockiert ist. Versuchen Sie nicht, den Sessel mit angehobener Fußstütze zu verlassen – der Mechanismus kann durch zu hohe Belastung beschädigt werden.

GEFAHRENBEREICHE:

Wenn der Stuhl und die Fußstütze angehoben sind, halten Sie die angegebenen Bereiche frei von Haustieren, Kindern, Taschen o. Ä. (siehe Abbildungen nebenstehend). Achten Sie stets darauf, dass keine Kabel oder Schläuche in einem Teil des Bewegungsmechanismus eingeklemmt werden. Achten Sie bei medizinischen Hilfsgeräten darauf, dass diese nicht durch die Bewegung des Stuhls beschädigt oder so verschoben werden können, dass Kabel oder Schläuche beschädigt werden.

PFLEGE DER BESCHICHTUNG:

Pflege von Verbundlederpolstern:

Setzen Sie Verbundleder nicht übermäßig dem Sonnenlicht aus. Möbel aus Verbundleder müssen ordnungsgemäß gereinigt werden, um sie staub- und schmutzfrei zu halten. Bitte stauben Sie sie regelmäßig ab und wischen Sie sie gelegentlich mit einem feuchten, weichen Tuch ab. Lassen Sie die Möbel vor dem Gebrauch gründlich trocknen. Verwenden Sie kein farbiges Tuch, um Verbundleder zu reinigen. Die Farbe kann vom Tuch auf die Möbel übertragen werden. Verwenden Sie keine aggressiven Reinigungsmittel, vor allem keine Produkte auf Alkoholbasis.



WARNHINWEIS

Sattelseifen, Öle, Scheuermittel, Seifen, Möbel-politur, Öle, Lack oder Ammoniakwasser sollten nicht auf Verbundleder verwendet werden. Das Verbundleder wurde bereits im Gerbungs-prozess dauerhaft konserviert und benötigt außer der empfohlenen einfachen Reinigung keine weitere Pflege.

Hinweis: Bitte beachten Sie, dass bestimmte Haushaltschemikalien und Körperpflegeprodukte das Verbundleder beeinträchtigen können. Dazu gehören die oben aufgeführten Produkte sowie Haarpflege-produkte, einige Hautpflegeprodukte, Raumsprays usw. sowie einige starke Medikamente.

Flecken & Verunreinigungen:

Überschüssige Flüssigkeit sofort mit einem sauberen, saugfähigen Tuch oder Schwamm aufwischen. Falls erforderlich, klares, lauwarmes Wasser verwenden und die Verschmutzung vorsichtig abwischen. Mit einem sauberen Tuch abtrocknen und an der Luft trocknen lassen. Nasse Stellen nicht mit einem Föhn o. Ä. trocknen.

Reinigung von Stoffbezügen:

Entfernen Sie in jedem Fall überschüssige Flüssigkeit sofort mit einem sauberen, weißen, saugfähigen Tuch oder einer Papierrolle. Tupfen Sie den verschmutzten Bereich ab, damit der Stoff so trocken wie möglich ist.

Wenn der Stoff fleckig ist, verwenden Sie ein feuchtes Tuch, das mit einem verdünnten Desinfektionsmittel befeuchtet ist. Reinigen Sie zunächst eine kleine versteckte Stelle, um sicherzustellen, dass sich der Stoff nicht verfärbt.

Hartnäckige Flecken & Schmutz:

Verwenden Sie für die meisten Möbel aus Verbundleder eine milde Lösung mit lauwarmem Wasser auf einem weichen Tuch. Reinigen Sie immer zuerst eine kleine versteckte Stelle, vorsichtig (ohne starken Druck). Nach der Reinigung abspülen und an der Luft trocknen lassen. Die Flecken verschwinden allmählich.



WARNHINWEIS

Trennen Sie den Sessel vor der Reinigung immer vom Stromnetz und schließen Sie ihn erst wieder an, wenn Sie sicher sind, dass er vollständig trocken ist. Verhindern Sie, dass Wasser in die Elektrik gelangt.

Wartung:

Der Sessel ist praktisch wartungsfrei, wir empfehlen jedoch, ihn alle 12 Monate überprüfen zu lassen. Wenden Sie sich an Ihren Lieferanten, wenn Sie eine vorbeugende Wartung durchführen möchten (unter bestimmten Bedingungen). Unter keinen Umständen darf eine nicht qualifizierte Person Reparaturen oder Wartungsarbeiten vornehmen.

ALLGEMEINE FEHLERBEHEBUNG:

Der Sessel lässt sich nicht anheben:

1. Überprüfen Sie, ob der Sessel an eine Steckdose angeschlossen ist und ob die Steckdose eingeschaltet ist.
2. Überprüfen Sie, ob das Kabel beschädigt ist. Überprüfen Sie die Sicherung im Stecker. Überprüfen Sie, ob die Haussicherung in Ordnung ist. Wenn die Sicherungen nach dem Austausch durchbrennen, verwenden Sie den Sessel nicht, sondern ziehen Sie den Stecker und wenden Sie sich an Ihren Anbieter.

3. Die kontinuierliche Nutzung des Stuhlmechanismus über einen kurzen Zeitraum führt zu einer Überhitzung des Motors. Dadurch wird der Sicherheitsschalter ausgelöst und der Sessel funktioniert nicht mehr. Warten Sie 10 bis 15 Minuten, bis sich der Schalter zurücksetzt. Der Sessel ist nun wieder betriebsbereit. Wenn er nicht funktioniert, wenden Sie sich an Ihren Anbieter.

Geräusche:

Alle Motoren machen Geräusche und vibrieren leicht, dies ist normal. Es gibt viele bewegliche Teile, und beim Betrieb des Sessels können Geräusche zu hören sein. Wenn die Geräusche jedoch übermäßig laut sind, wenden Sie sich an Ihren Anbieter.

Motor läuft, der Sessel hebt sich aber nicht:

Wenden Sie sich an Ihren Anbieter, da möglicherweise ein mechanischer Defekt vorliegt.

Der Motor läuft weiter und lässt sich nicht abschalten:

Schalten Sie den Sessel aus und wenden Sie sich an Ihren Anbieter.

Heiße Gerüche oder Rauch:

Trennen Sie den Sessel vom Stromnetz, treffen Sie Brandschutzvorkehrungen und wenden Sie sich an Ihren Anbieter.



WARNHINWEIS

Wenn Sie sich bezüglich Ihres Sessels und dessen Funktionsweise unsicher sind, ziehen Sie den Stecker und wenden Sie sich an Ihren Anbieter.

CHECKLISTE FÜR TECHNIKER:



WARNHINWEISS

Trennen Sie den Sessel vor der Demontage immer vom Stromnetz, um eine Stromschlaggefahr zu vermeiden.

Federn können Verletzungen verursachen. Beachten Sie, dass sich die freiliegenden Teile des Mechanismus schnell bewegen und Finger oder Gliedmaßen einklemmen können.

- Überprüfen Sie alle Kabel und Anschlüsse im Transformator/Netzteil und in der Fernbedienung.
- Überprüfen Sie, ob der Mechanismus ordnungsgemäß funktioniert und beim Anheben/Absenken waagrecht ist.
- Stellen Sie sicher, dass der Stuhl auf ebenem Boden steht und die Füße richtig eingestellt sind.
- Vergewissern Sie sich, dass die Fußstütze beim Einfahren nicht den Teppich berührt.
- Überprüfen Sie, ob keine Anzeichen von Verschüttungen auf dem Stuhl vorhanden sind – bei Verdacht auf Verunreinigungen überprüfen Sie das elektrische System unterhalb des Sitzes.
- Überprüfen Sie, ob das Sitzkissen auf einer Seite abgenutzt ist – dies deutet auf eine falsche Positionierung der Person beim Anheben/Absenken hin.
- Überprüfen Sie, ob der Motor leise läuft.
- Überprüfen Sie, ob die Läufer geschmiert sind und rund laufen.
- Wenn der Mechanismus beim Betrieb klemmt, kann dies bedeuten, dass die Lager beschädigt sind.
- Stellen Sie sicher, dass nichts an den Seiten der Armlehnen zurückgeblieben ist, was zu einer Blockierung des Sessels führen könnte.
- Vergewissern Sie sich, dass sich keine Hindernisse unter dem Stuhl befinden. Überprüfen Sie die Funktion des Gefahrenerkennungssystems (falls vorhanden).
- Wenn die Rückenlehne Kratzer aufweist, bedeutet dies, dass der Stuhl mit einer Wand oder einem Hindernis in Kontakt gekommen ist.
- Wenn der Stuhl mit einer Heiz- und Massagefunktion ausgestattet ist, überprüfen Sie zunächst die Sicherheit des elektrischen Systems, bevor Sie die ordnungsgemäße Funktion überprüfen. Überprüfen Sie das Kabel auf Beschädigungen und Anzeichen von Überhitzung und ersetzen Sie gegebenenfalls Teile.
- Überprüfen Sie, ob alle Funktionen der Fernbedienung ordnungsgemäß funktionieren, einschließlich der Batterie-Sicherung. Ersetzen Sie die Sicherungsbatterien durch solche, die den Spezifikationen entsprechen.
- Bevor Sie die Wartungsprüfung abzeichnen, beheben Sie alle Mängel und ersetzen Sie ggfs. Abdeckungen und Teile.

ENTSORGUNG & RECYCLING:

Wenn Sie Ihren Sessel entsorgen möchten, wenden Sie sich bitte an Ihre örtliche Abfallentsorgungsstelle. Der Sessel muss gemäß den örtlichen und nationalen gesetzlichen Bestimmungen entsorgt werden.



Regener & Hübner ag/interior - connected and enhanced life

TECHNISCHE DATEN:

Die Gewichtsbeschränkungen für diesen Bereich sind unten aufgeführt. Überschreiten Sie diese Beschränkungen nicht, weder durch das Gewicht der Person noch durch Haustiere, Kinder oder andere Gegenstände auf Ihrem Schoß, wenn Sie den Sessel bedienen.

Verwenden Sie für die Batterie-Notstromversorgung zwei hochwertige Batterien, z. B. Duracell Plus 9 V Alkaline MN 1604 oder gleichwertige Batterien.

Höhe	106 cm	Sitztiefe	53 cm
Breite	82 cm	Armlehnenhöhe	64 cm
Tiefe	85 cm	Motor	Dual
Höhe Boden/ Sitzfläche	50 cm	Benutzergewicht	150 kg
Sitzbreite	52 cm	Produktgewicht	52 kg

Alle Sessel sind nur für den Hausgebrauch bestimmt.

GARANTIE:

Die Garantie für den Aufstehsessel beträgt zwei Jahre.

Diese Garantie gilt selbstverständlich nur bei normaler Nutzung des Gerätes und unter Einhaltung der oben genannten Empfehlungen.

Der Hersteller lehnt jede Haftung bei Nichteinhaltung der in dieser Bedienungsanleitung erwähnten Gebrauchsanweisungen ab.

Von der Garantie ausgeschlossen sind:

- Schäden, die durch Unfälle, Stürze oder Stöße verursacht wurden;
- Jegliche abnormale Nutzung des Rollstuhls;
- Schäden, die durch den Kontakt mit flüssigen oder anderen Substanzen auf dem Rollstuhl entstehen;
- Normaler Verschleiß, der durch die Nutzung des Sessels entsteht;
- Durch ein Haustier beschädigte/zerfressene Drähte.

FAUTEUIL RELEVEUR MATERA

NOTICE DE MONTAGE



Tous droits réservés, y compris traduction.
Aucune partie de ce manuel ne peut être reproduite, sous quelque forme que ce soit (imprimée, photocopie, microfilm ou tout autre procédé) sans l'autorisation écrite du publicateur, ni traitée, dupliquée ou distribuée à l'aide de systèmes électroniques.