

# VERMEIREN

## Freedom - Lagoon - Vintage

M O D E D ' E M P L O I



Freedom  
(2217)



Lagoon  
(2219)



Freedom  
(2217)



Vintage  
(2219)





## **Instructions pour les distributeurs**

Ce manuel d'instructions fait partie du produit et doit accompagner chaque produit vendu.

Version : G, 2015-03

Tous droits réservés, y compris la traduction.

Aucune partie de ce manuel ne peut être reproduite, sous quelque forme que ce soit (imprimée, photocopie, microfilm ou tout autre procédé) sans l'autorisation écrite du publicateur, ni traitée, dupliquée ou distribuée à l'aide de systèmes électroniques.

© N.V. Vermeiren N.V. 2015

## Table des matières

<b>Préface</b> .....	<b>2</b>
<b>1 Description du produit</b> .....	<b>3</b>
1.1 Utilisation prévue .....	3
1.2 Spécifications techniques .....	4
1.3 Composants .....	5
1.4 Emplacement de la plaque d'identification .....	5
1.5 Accessoires .....	6
1.6 Explication des symboles .....	6
1.7 Règles de sécurité .....	6
<b>2 Utilisation</b> .....	<b>7</b>
2.1 Transport du tricycle .....	7
2.2 Utilisation des freins .....	7
2.3 Fonctionnement du levier de vitesses .....	8
<b>3 Installation et réglage</b> .....	<b>8</b>
3.1 Outils .....	8
3.2 Mode de livraison .....	9
3.3 Torque .....	9
3.4 Réglages des freins .....	9
3.5 Ajustement des chaînes .....	10
3.6 Réglage du guidon .....	10
3.7 Réglage de la selle .....	11
3.8 Changer les pneus .....	11
<b>4 Maintenance</b> .....	<b>12</b>

## Préface

Nous tenons tout d'abord à vous remercier de nous avoir fait confiance en choisissant l'un de nos produits.

Les tricycles Vermeiren sont le résultat de nombreuses années de recherche et d'expérience. Au cours du développement, une attention spéciale a été portée sur la facilité d'utilisation et les possibilités d'entretien du fauteuil roulant.

La durée de vie de votre tricycle dépend fortement du soin dont vous faites preuve lors de son utilisation.

Ce manuel vous aidera à connaître le fonctionnement de votre tricycle.

Le respect des instructions d'utilisation et des instructions de maintenance est une condition essentielle de la garantie.

Ce manuel reflète les derniers développements du produit. Vermeiren est autorisé à apporter des modifications sans devoir pour autant adapter ou remplacer les modèles fournis précédemment.

Pour toute question, consultez votre distributeur.

## 1 Description du produit

### 1.1 Utilisation prévue

Le tricycle est destiné au transport d'une seule personne.

Le tricycle est adapté à une utilisation extérieure.

L'utilisateur peut rouler avec le tricycle par lui-même.

Les différents types d'équipements et d'accessoires et la construction modulaire permettent une utilisation complète par des personnes souffrant des handicaps suivants:

- de contractions ou d'affections articulaires,
- insuffisances cardiaques et mauvaise circulation sanguine,
- troubles de l'équilibre,
- cachexie (perte musculaire),
- et les personnes gériatriques

En cas de fourniture pour des besoins individuels :

- de la taille et du poids corporel (maximum 110 kg pour 2217 et 125 kg Eagle 2219)
- de l'état physique et psychologique,
- de l'environnement de vie,
- de l'environnement

Le tricycle ne fait pas utiliser pour transporter des objets lourds.

Utilisez uniquement des accessoires approuvés par Vermeiren.

Le fabricant n'est pas responsable des dommages causés par l'absence ou l'inadéquation de l'entretien, ou par le non-respect des instructions de ce manuel.

Le respect des instructions d'utilisation et des instructions de maintenance est une condition essentielle de la garantie.

Les personnes souffrant de problèmes visuels peuvent prendre contact avec le revendeur pour les instructions d'utilisation.

## 1.2 Spécifications techniques

Les indications techniques ci-dessous sont valides pour le tricycle avec ses réglages standard.

<b>Marque</b>	<b>Vermeiren</b>		
<b>Adresse</b>	<b>Vermeirenplein 1/15, B-2920 Kalmthout</b>		
<b>Type</b>	<b>Tricycle</b>		
<b>Description</b>	<b>2217 Freedom</b>	<b>2219 Lagoon, Vintage</b>	
<b>Poids max. du patient</b>	<b>110 kg</b>	<b>125 kg</b>	
<b>Charge maximale panier</b>	<b>25 kg</b>	<b>25 kg</b>	
Largeur totale	670 mm	768 mm	
Longueur totale	1600 mm	1808 mm	
Hauteur totale	986 mm - 1174 mm	1121 mm - 1309 mm	
Masse totale	25,5 kg	27,80 kg	
Pente sécurisée maximale	7°	7°	
Garde au sol	97 mm	125 mm	
Taille du tube de cadre	174 mm	194 mm	
Diamètre roues avant	20" x 1,75	24" x 1 3/8"	
Pression des pneus roues avant	2,5 - 5 bars	3,5 bars	
Diamètre des roues arrières	20" x 1,75	24" x 1 3/8"	
Pression des pneus roues arrières	2,5 - 5 bars	3,5 bars	
Hauteur selle	709 mm - 950 mm	789 mm - 1030 mm	
Poignées en hauteur (mesurée à partir du sol)	Cela dépend du modèle et du support de direction	Cela dépend du modèle et du support de direction	
Hauteur minimale pédale	123 mm	150 mm	
Hauteur maximale pédale	373 mm	455 mm	
Distance entre la selle et le guidon	372 mm - 401 mm Réglable: -20 mm	417 mm - 446 mm Réglable: -20 mm	
Rayon de braquage	2750 mm	3000 mm	
Vitesses arrières	3	3/7	
Vitesses avant	-	-	
Rapport de vitesse	184%	184% / 184%	
Freins	V-frein – Avant; Frein à disque – Arrière (Frein à rétropédalage est disponible -- Frein à disque en option)	V-frein – Avant; Frein à disque – Arrière (Frein à rétropédalage est disponible -- Frein à disque en option)	
Température de stockage et d'utilisation	5 °C - +41°C		
Humidité de stockage et d'utilisation	30% - 70%		
<b>Nous nous réservons le droit d'apporter des modifications techniques. Tolérances ± 15 mm / 1,5 kg / °</b>			

*Tableau 1 : Spécifications techniques*

### 1.3 Composants

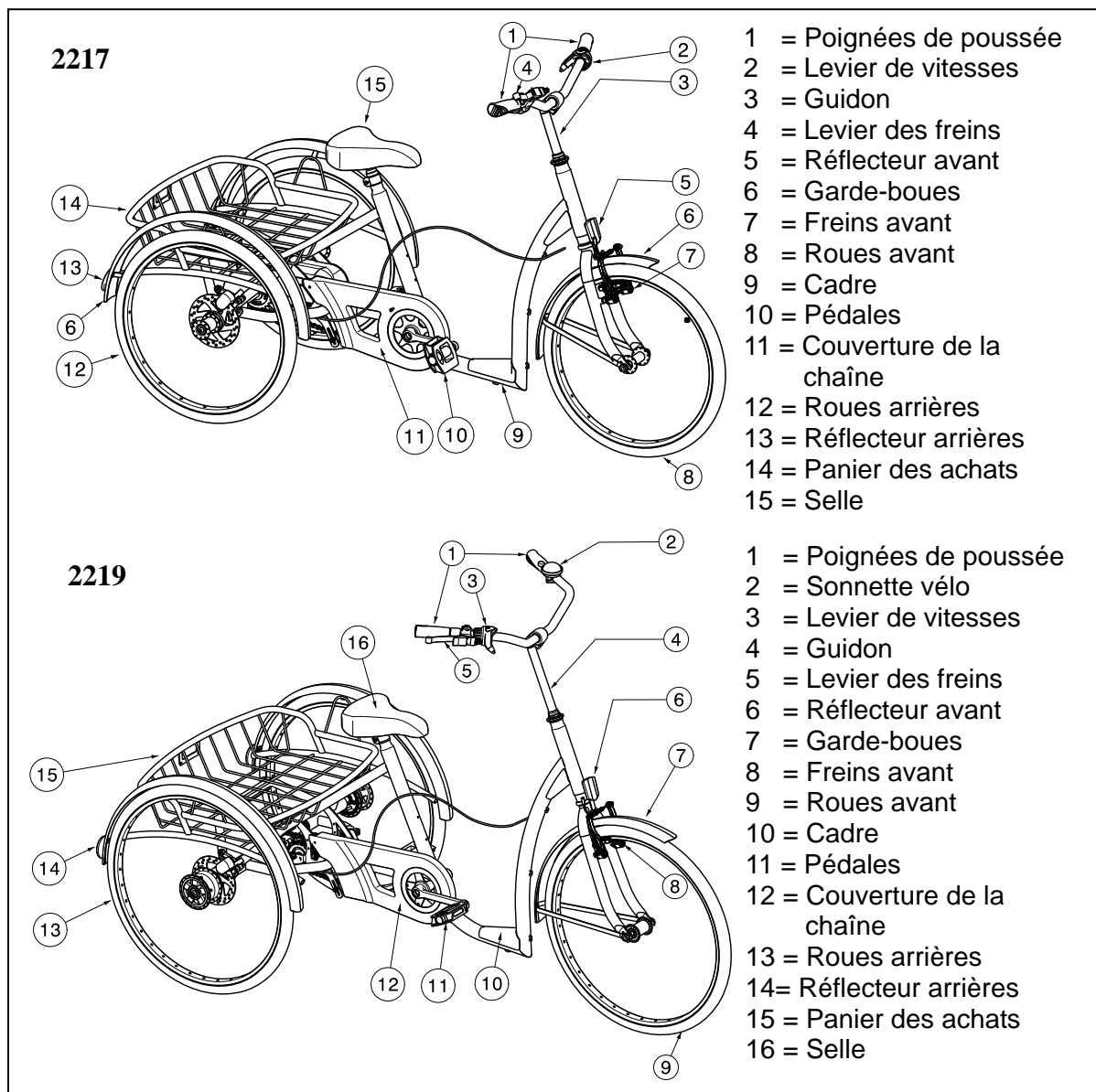

### 1.4 Emplacement de la plaque d'identification

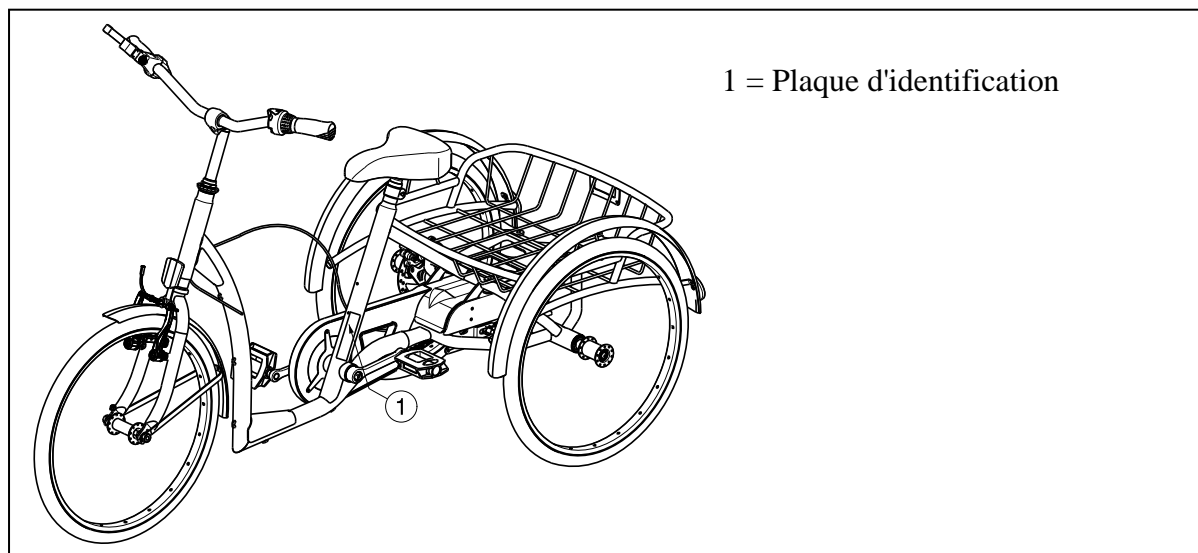

## 1.5 Accessoires

- Guidons
- Support de direction réglable
- Support de main / ceinture
- Système de blocage de direction
- Support de dossier / support pelvien
- Selles réglables
- Tige de selle avec absorbeur de chocs
- Pédales avec sangles / repose-pieds
- Frein à disque pour les roues arrières
- Lumières
- Compteur de vitesse
- Panier Vintage
- Top case verrouillable
- Porte béquilles
- Porte-boissons
- Miroir

Contactez votre revendeur spécialisé pour les accessoires. Il vous conseillera avec plaisir.

## 1.6 Explication des symboles



Poids maximum



Conformité CE



Désignation type

## 1.7 Règles de sécurité

- ⚠ Veillez à ce qu'aucun objet et/ou parties du corps ne se placent entre les jantes des roues. Cela peut en effet causer des lésions et/ou des dommages au tricycle.
- ⚠ Observez les effets sur le comportement du tricycle lorsque vous déplacez son centre de gravité, sur une pente ou une montée, sur un sol avec une pente latérale ou lors du franchissement d'obstacles par exemple.
- ⚠ Le tricycle doit être utilisé selon les règles de circulation applicables.
- ⚠ Lorsque vous roulez votre tricycle, vous ne devez pas être sous l'influence de l'alcool ou de médicaments comme pour la conduite d'autres véhicules.
- ⚠ Adaptez votre conduite aux conditions météorologiques et les conditions de circulation.
- ⚠ Afin d'améliorer votre visibilité lors d'un déplacement de nuit, portez les vêtements les plus clairs possible ou des vêtements réfléchissants et vérifiez que les réflecteurs fixés à l'avant et à l'arrière de tricycle sont clairement visibles.
- ⚠ Veillez à ce que la charge maximale de votre tricycle ne soit pas dépassée.
- ⚠ Risque de brûlures - Soyez prudent lorsque vous roulez dans des environnements extrêmement chauds ou froids (soleil, froid extrême, sauna, etc.) pour une durée déterminée et lorsqu'il y a des contacts - Les surfaces peuvent absorber la température ambiante.
- ⚠ Soyez prudent lors de la conduite dans les virages le tricycle peut perdre en stabilité latérale.



## 2 Utilisation

Ce chapitre décrit l'utilisation quotidienne. **Ces instructions sont destinées à l'utilisateur et au distributeur.**

Le tricycle est livré entièrement assemblé et réglage par votre distributeur. Seul le guidon doit être ajusté à la hausse. Les instructions destinées au distributeur pour le réglage du tricycle sont indiquées au § 3.

### 2.1 Transport du tricycle

Le meilleur moyen de déplacer le tricycle consiste à le faire rouler sur ses roues et rouler le tricycle à la place souhaitée.

### 2.2 Utilisation des freins

**⚠ AVERTISSEMENT : L'usure et la contamination des pneus (eau, huile, boue, ...) influencent de le bon fonctionnement des freins. Vérifiez l'état des pneus avant chaque utilisation.**

**⚠ AVERTISSEMENT : les freins sont réglables et sont sujets à l'usure – Vérifiez leur fonctionnement avant chaque utilisation.**

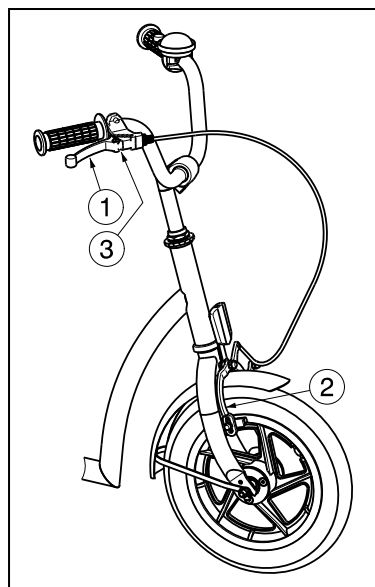

Pour appliquer le frein de la roue avant:

1. Appuyez sur le levier de frein ① en direction de la poignée.
2. Le frein ② est pressée contre la roue avant.

Pour enlever le frein de la roue avant:

1. Relâchez le levier de frein ①.

Le frein de la roue arrière peut être activé avec les mêmes instructions comme le frein de la roue avant. Levier gauche ou droit peut être choisie à l'achat.

Actionnez les freins de stationnement:

Bloquer les freins en appuyant sur la plaque ③.

Pour appliquer le frein de torpille démonter les roues arrière:

1. Tournez les pédales ① vers l'arrière.

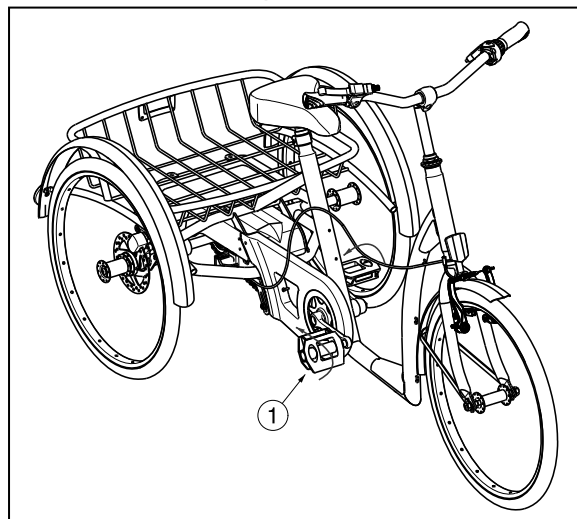

## 2.3 Fonctionnement du levier de vitesses

Le levier 3 vitesses est disponible pour le tricycle 2217 et 2219.

**⚠ ATTENTION : Risque de blessure - Assurez-vous de déplacer le levier d'une vitesse à la fois, et de réduire la force appliquée sur les pédales pendant le décalage. Si vous essayez de forcer le fonctionnement du levier de vitesses, tandis que les pédales sont transformées fortement, vos pieds peuvent se détacher les pédales et le tricycle peut basculer.**

Mettez le levier de vitesses pour passer à chacun des trois vitesses.

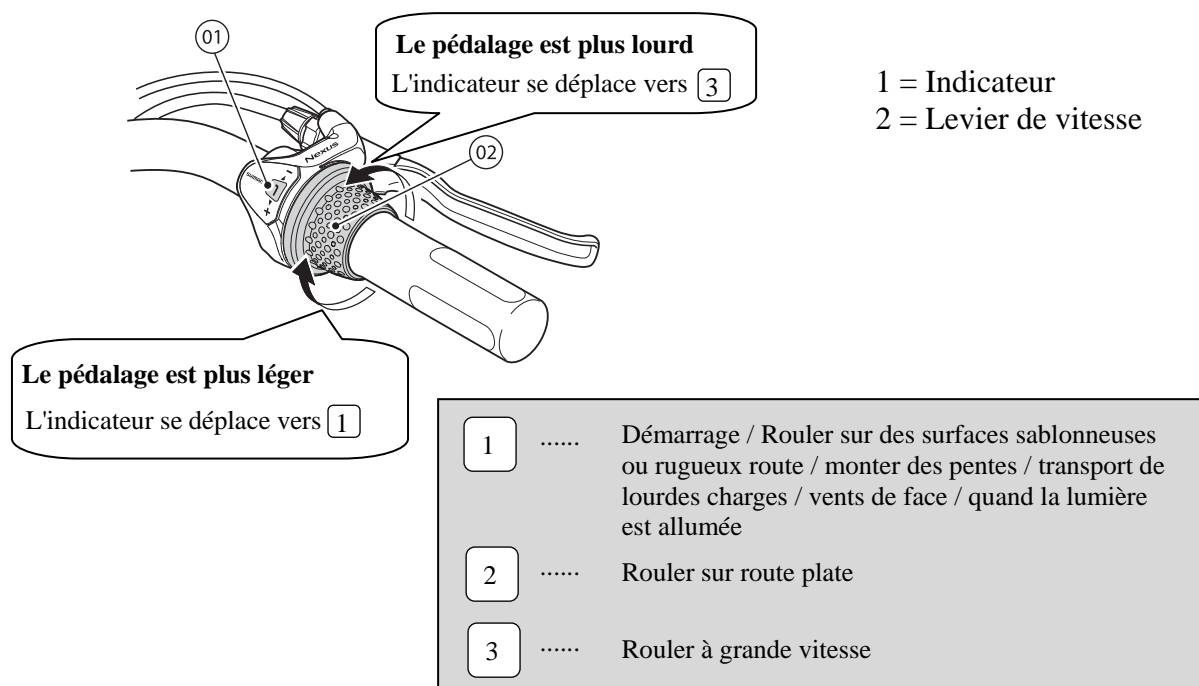

Le levier 7 vitesses est disponible uniquement pour le tricycle 2219.

## 3 Installation et réglage

**Les instructions de ce chapitre sont destinées au distributeur.**

Les tricycles 2217, 2219 a été dessiné entièrement pour votre confort. Ce tricycle peut être réglé en fonction des besoins individuels comme expliqué ci-dessous.

Pour trouver un service d'entretien ou un revendeur spécialisé près de chez vous, contactez l'établissement Vermeiren le plus proche. Vous trouverez une liste des établissements sur la dernière page.

**⚠ AVERTISSEMENT : Risque de réglages dangereux - N'utilisez que les réglages décrits dans ce manuel.**

**⚠ AVERTISSEMENT : Une variation des réglages autorisés peut avoir une incidence sur la stabilité de votre tricycle (inclinaison en arrière ou latérale).**

### 3.1 Outils

Les outils suivants sont requis pour le montage du tricycle.

- Clé plate / clé à douille n°. 13
- Jeu de clés Allen de 5 à 6

### 3.2 Mode de livraison

Les tricycles Vermeiren est livré de la manière suivante :

- 1 châssis avec roues avant et arrières
- pédales
- selle
- guidon + poignées
- sonnette
- panier des achats
- mode d'emploi
- accessoires

### 3.3 Torque

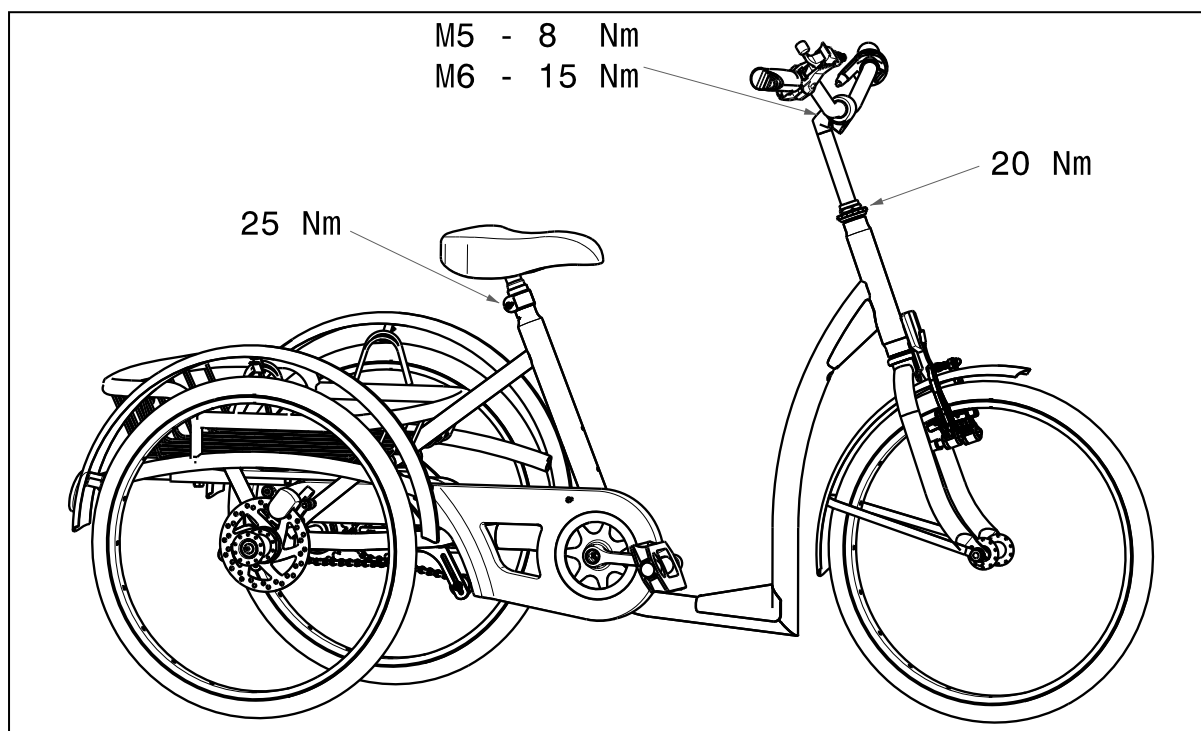

### 3.4 Réglages des freins

Vous devez régler les freins de la manière suivante :

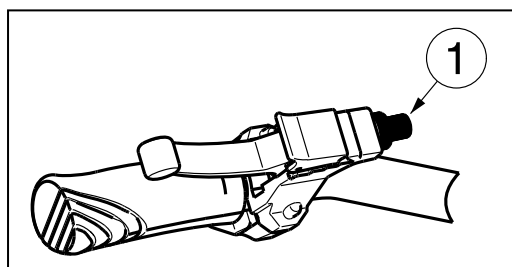

1. La dureté du frein peut être ajustée avec l'ajusteur du câble du frein ①.

### 3.5 Ajustement des chaînes

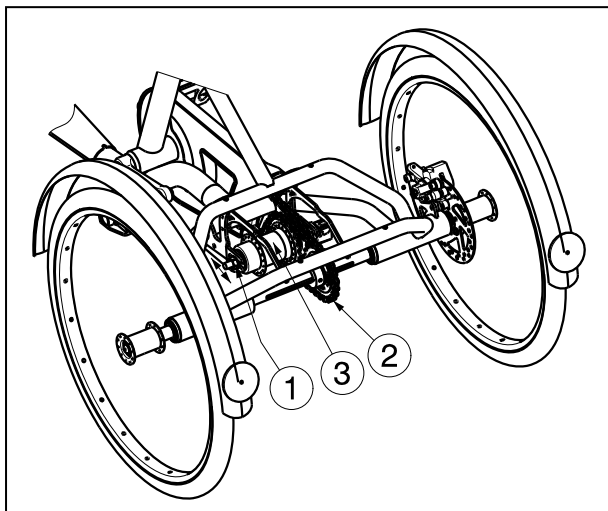

Les roues du tricycle sont entraînées par une chaîne ② sur l'essieu arrière.

Pour la première fois utiliser les chaînes réglées en usine. Après quelques temps, il est possible que les chaînes sortent de l'essieu.

Chaîne de frein rétropédalage serrée ② :  
Dévissez l'écrou ①. Le système de frein rétropédalage ③ peut maintenant être bougé sur le châssis du tricycle.

Lorsque vous pouvez bouger la chaîne de +/- 2 cm au milieu entre les deux pignons, la tension de la chaîne est suffisante.

Refixez l'écrou ①.

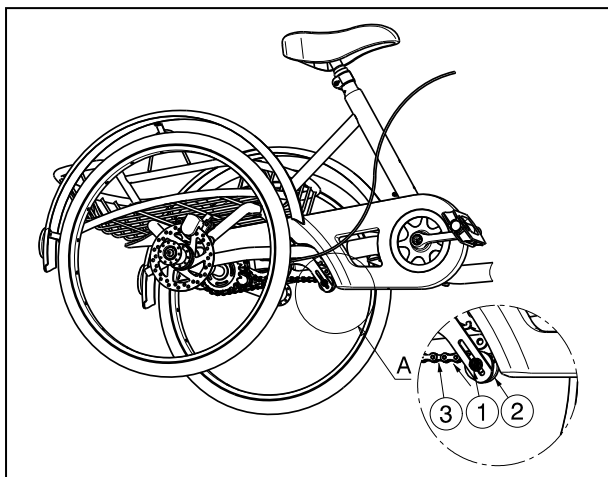

Chaîne du tricycle serrée ③ :  
Dévissez l'écrou ①. La roue ② peut maintenant être bougée vers l'avant pour serrer la chaîne ③.

Lorsque vous pouvez bouger la chaîne de +/- 2 cm au milieu entre les deux pignons, la tension de la chaîne est suffisante.

Refixez l'écrou ①.

### 3.6 Reglage du guidon

**⚠ ATTENTION : risque de lésion – Vérifiez que le guidon sont fermement installés avant d'utiliser le tricycle.**

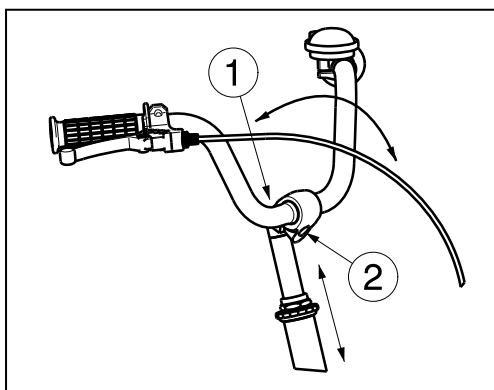

La hauteur et l'angle de la poignée peuvent être facilement ajustées.

Réglage de la hauteur :

1. Enlevez la vis ①.
2. Appuyez doucement sur la tête du cône
3. Réglez la hauteur du guidon dans une position confortable (progressivement -- Dépend du modèle de direction).
4. Serrez à nouveau bien la vis ①.

Réglage de l'angle :

1. Enlevez la vis ②.
2. Réglez l'angle du guidon dans une position confortable (progressivement).
3. Serrez à nouveau bien la vis ②.

### 3.7 *Reglage de la selle*

- ⚠ **ATTENTION** : risque de lésion – Ne jamais régler la selle lorsque l'utilisateur est assis sur la selle.
- ⚠ **ATTENTION** : risque de lésion – Vérifiez que la selle sont fermement installés avant d'utiliser le tricycle.

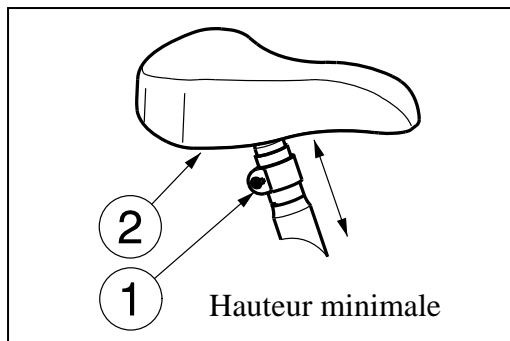

Réglez la hauteur de la selle de la manière suivante (progressivement) :

1. Enlevez la vis ①.
2. Ajustez le hauteur de la selle ② à une hauteur confortable.
3. Serrez à nouveau bien la vis ①.

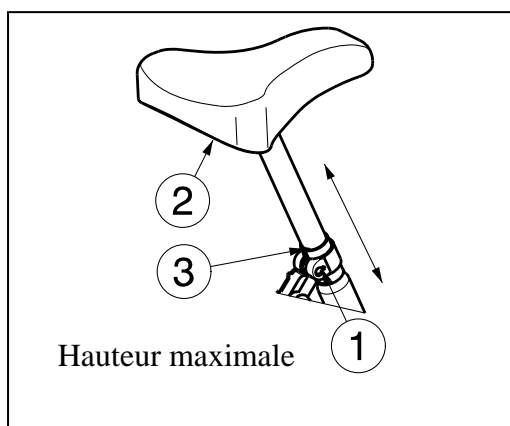

La hauteur maximale est indiquée par une ligne ③.

### 3.8 *Changer les pneus*

- ⚠ **ATTENTION** : Pour le démontage des pneus, laissez toujours d'abord sortir l'air du pneu !
- ⚠ **ATTENTION** : Risque de dégâts - Dans le cas d'une mauvaise utilisation, la jante peut être endommagée.

Si vous voulez changer les pneus extérieurs ou les pneus intérieurs, vous trouverez quelques conseils ci-dessous :

Pour retirer le pneu, prenez, après avoir évacué complètement l'air restant dans la chambre à air. Glissez un démonte-pneu entre le pneu extérieur et la jante. Poussez lentement le démonte-pneus et prudemment vers le bas. Ce faisant, le pneu extérieur est tiré du bord de la jante. Déplacez le démonte-pneus le long du bord de la jante, le pneu extérieur saute de la jante. Enlevez maintenant prudemment le pneu extérieur et le pneu intérieur de la jante.

**Avant de monter un nouveau pneu, vous devez tenir compte de ce qui suit :**

Contrôlez le lit de la jante et l'intérieur du pneu pour voir s'il y a des objets étrangers et nettoyez-les si nécessaires. Contrôlez l'état du lit de la jante, surtout à proximité de l'ouverture de ventilation. Utilisez uniquement des pièces de rechange originelles. La garantie ne s'applique pas aux dommages qui sont causés par des pièces de rechange qui ne sont pas originelles. Contactez votre revendeur.

**Montage:**

- ⚠ AVERTISSEMENT : Risque de lésion – Contrôlez que la pression est correcte.**
- ⚠ ATTENTION : Risque de lésions – Assurez-vous que lors du montage, il n'y ait pas d'objets ou de membres entre le pneu et le bord de la jante.**

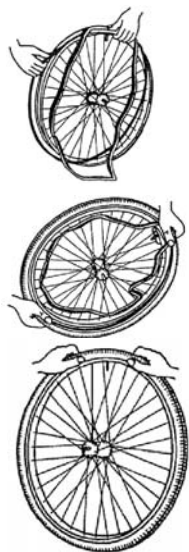

Placez le pneu intérieur sans air autour de la jante. Veillez à ce que la valve dépasse de l'ouverture de ventilation de la jante.

Prenez le pneu extérieur et appuyez-le sur le bord de la jante en commençant derrière la valve. Pompez légèrement le pneu intérieur jusqu'à ce qu'il adopte une forme ronde et mettez-le dans le pneu.

Lorsque le pneu intérieur se trouve tout autour sans plis dans le pneu extérieur (s'il y a des plis : laissez un peu d'air), vous montez alors la partie supérieure du pneu en commençant par la valve prudemment en appuyant des deux mains sur la valve.

Contrôlez autour et des deux côtés si le pneu intérieur n'est pas coincé entre le bourrelet et la jante. Glissez à nouveau légèrement la valve pour la remettre en place et tirez dessus afin que le pneu soit bien positionné à proximité de la valve. Pour pomper correctement le pneu, vous pompez d'abord de l'air jusqu'à ce que vous puissiez encore bien appuyer sur le pneu avec le pouce. Lorsque la ligne de contrôle indique des deux côtés du pneu la même distance par rapport au bord de la jante, le pneu est correctement centré. Lorsque ce n'est pas le cas, vous devez laisser à nouveau de l'air et aligner de nouveau le pneu. Pompez maintenant le pneu jusqu'à la pression d'utilisation maximale (attention à la pression de remplissage !) et remettez le capuchon sur la valve. Un montage correct peut uniquement être garanti dans le magasin spécialisé. En cas de travaux qui ne sont pas réalisés par le commerce spécialisé, la garantie est échue. Faites toujours attention à la pression de remplissage correcte lorsque vous pompez les pneus. Vous pouvez lire cette valeur sur le pneu. Pour le pompage, utilisez uniquement des pompes appropriées avec une échelle de lecture en bars. Nous n'accordons pas de garantie sur les pompes qui ne sont pas fournies par le fabricant.

## 4 Maintenance

Le mode d'emploi des tricycles se trouve sur le site Internet de Vermeiren, [www.vermeiren.fr](http://www.vermeiren.fr).



FR: Les garde-boues ne sont pas montées.



**FR** Prenez garde lorsque vous retirez le tricycle de l'emballage. D'abord monter les garde-boues !  
**N'oubliez pas de procéder à la manoeuvre de sécurité : une fois les garde-boues enclenchés, contrôlez que les garde-boues sont à nouveau bien fixés.**



Merci de respecter les instructions du manuel!

1		1	
4		4	
4		4	

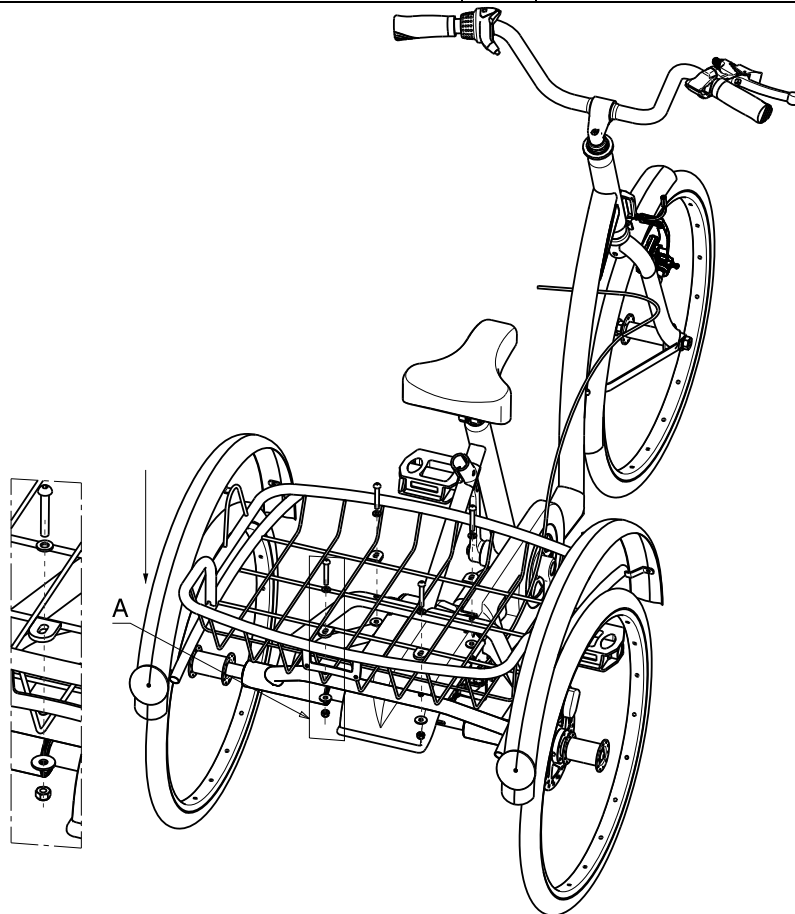



FR: Les garde-boues ne sont pas montées.





FR

Prenez garde lorsque vous retirez le tricycle de l'emballage. D'abord monter les garde-boues !  
**N'oubliez pas de procéder à la manoeuvre de sécurité : une fois les garde-boues enclenchés, contrôlez que les garde-boues sont à nouveau bien fixés.**

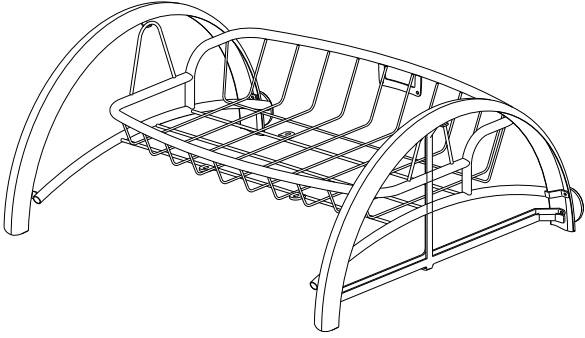
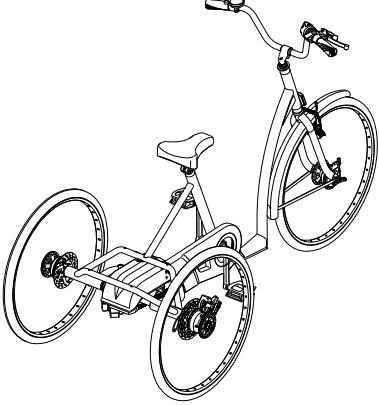

Merci de respecter les instructions du manuel !

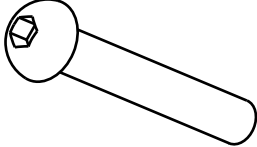
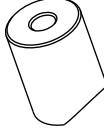
1		1	
8		4	
4		4	

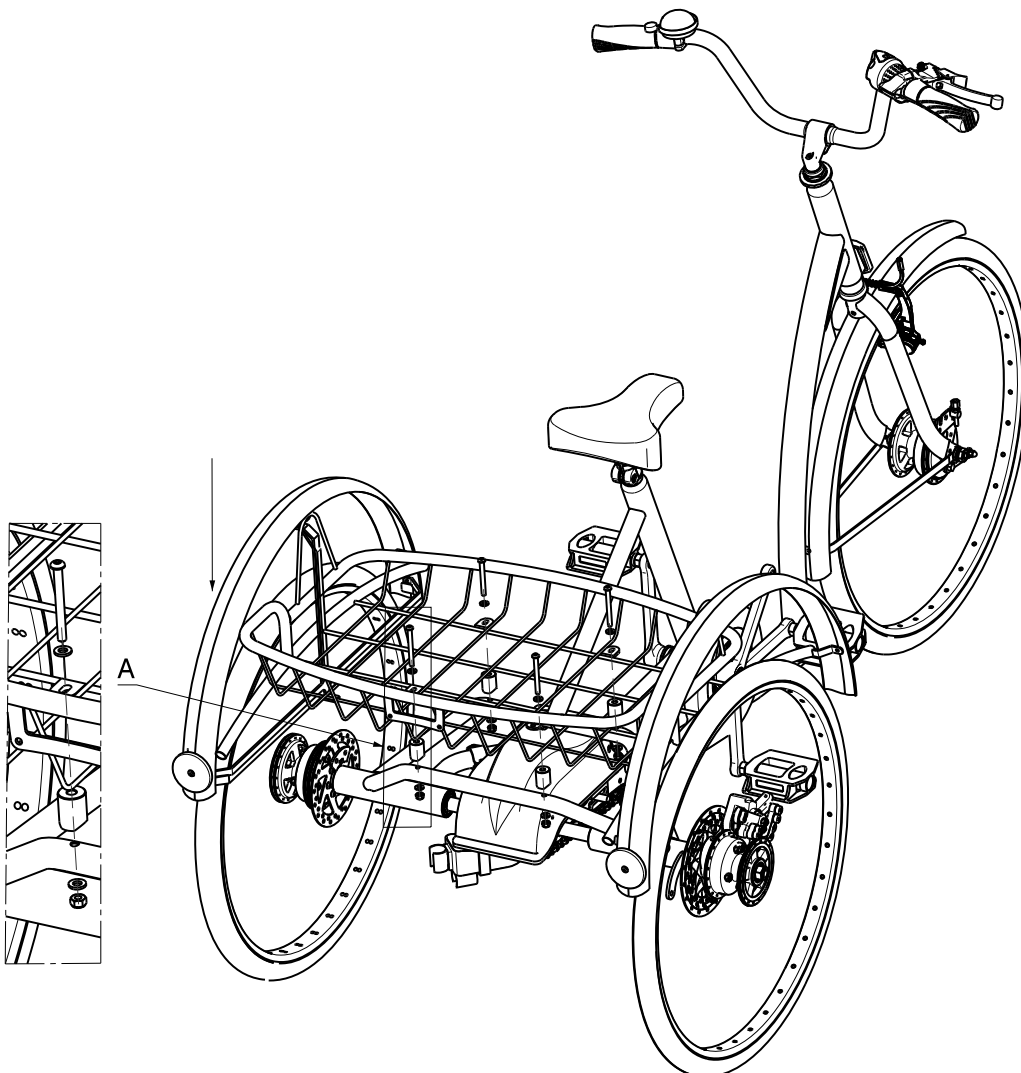



## ITALIANO

### GARANZIA CONTRATTUALE

La carrozzine manuali sono garantite 5 anni, la carrozzine ultra leggera 4 anni. Le carrozzine elettroniche, tricicli, letti e altri prodotti: 2 anno contro tutti i difetti di costruzione o di materiale (batterie 6 mesi). Multiposizioni 3 anni. Questa garanzia e' limitata alle sostituzione di parti riconosciute difettose.

### CONDIZIONI

Per far valere la garanzia, e' necessario indirizzarla al vostro distributore di fiducia che presentera' al produttore il tagliando.

### RISERVE

Questa garanzia non potra' essere applicata nei seguenti casi:

- danno dovuto al cattivo ed improprio utilizzo della carrozzina,
- danno subito durante il trasporto,
- incidente o caduta,
- smontaggio, modifica, o riparazione effettuate in proprio,
- usura abituale della carrozzina,
- invio del tagliando di garanzia con la data di acquisto.



# VERMEIREN



**GARANTÍA  
GARANTIE  
WARRANTY  
GARANTIE  
GARANZIA**

N.V. VERMEIREN N.V.  
VERMEIRENPLEIN 1-15  
B-2920 Kalmthout  
Tel.: 00 32 (0)3 620 20 20  
Fax: 00 32 (0)3 666 48 94  
[www.vermeiren.com](http://www.vermeiren.com)

**B**

Naam/Nom/Name

Name/Nome

Adres/ Adresse/Address

Adresse/Indirizzo

Woonplaats/Domicile/Home

Wohnort/Citta

E-mail

Artikel/Article/Article

Artikel/Articolo

Reeks nr./N° de série/Serie nr.

Serien-Nr./No. di serie

Aankoopdatum/Date d'achat/Date of purchase

Kaufdatum/Data di acquisto

Stempel verkoper/Timbre du vendeur

Dealer stamp/Händlerstempel

Timbro del rivenditore

**A**

Nombre/Nom/Name

Name/Nome

Dirección/Adresse/Address

Adresse/Indirizzo

Ciudad/Domicile/Home

Wohnort/Citta

E-mail

Artículo/Article/Article

Artikel/Articolo

Núm. de serie/N° de série/Serie nr.

Serien-Nr./No. di serie

Fecha de adquisición/Date d'achat/Date of

purchase/Kaufdatum/Data di acquisto

Sello del distribuidor /Timbre du vendeur

Dealer stamp/Händlerstempel

Timbro del rivenditore

**CONTRATO DE GARANTÍA**

Garantía de 5 años para sillas de ruedas estándar. Garantía de 4 años para las sillas de ruedas ligeras. Garantía de 2 años para las sillas de ruedas eléctricas, triciclos, camisas y otros productos. (las baterías tienen una garantía de 6 meses). Garantía de 3 años para las sillas de ruedas multi-posición. Esta garantía se limita a la sustitución de las piezas defectuosas o recambios.

**CONDICIONES DE APLICACIÓN**

Para reclamar esta garantía, debe de entregar a su distribuidor oficial de Vermeiren el apartado "B" de esta tarjeta. La garantía sólo es válida cuando las piezas son sustituidas por Vermeiren Bélgica.

**EXCEPCIONES**

Esta garantía no es válida en caso de:

- Daños debidos a un uso incorrecto de la silla de ruedas.
- Daños durante el transporte.
- Involucración en un accidente.
- Desmontaje, modificación o reparación que no haya sido realizada por nuestra compañía y / o distribuidor oficial de Vermeiren.
- Desgaste normal de la silla de ruedas.
- Que no se entregue la tarjeta de garantía

**GARANTIE CONTRACTUELLE**

Les fauteuils manuels standard sont garantis 5 ans, les fauteuils ultra légers 4 ans. Les fauteuils électroniques, tricyclos, lits et d'autres produits: 2 ans contre tous vices de construction ou de matériaux (batteries 6 mois).

Cette garantie est expressément limitée au remplacement des éléments ou pièces détachées reconnues défectueuses.

**CONDITIONS D'APPLICATION**

Pour prétendre à cette garantie, il faut présenter le certificat de garantie que vous avez conservé à votre distributeur Vermeiren. La garantie est uniquement valable au siège de la société.

**RESERVES**

Cette garantie ne pourra être appliquée en cas de:

- dommage dû à la mauvaise utilisation du fauteuil,
- endommagement pendant le transport,
- accident ou chute,
- démontage, modification ou réparation fait en dehors de notre société,
- usure normale du fauteuil,
- non retour du coupon de garantie.

**CONTRACTUAL WARRANTY**

We offer 5 years of warranty on standard wheelchairs, lightweight wheelchairs 4 years. Electronic wheelchairs, tricycles, beds and other products: 2 years (batteries 6 months) and multipoosition wheelchairs 3 years. This warranty is limited to the replacement of defective or spare parts.

**APPLICATION CONDITIONS**

In order to claim its warranty, part "B" of this card has to be given to your official Vermeiren dealer. The warranty is only valid when parts are replaced by Vermeiren in Belgium.

**EXCEPTIONS**

This warranty is not valid in case of:

- damage due to incorrect usage of the wheelchair,
- damage during transport,
- involvement in an accident,
- a dismount, modification or repair carried outside of our company and/or official Vermeiren dealership,
- normal wear of the wheelchair,
- non-return of the warranty card

**GARANTIEERKLÄRUNG**

Wir garantieren, dass für unsere Rollstühle hochwertige Produkte verwendet werden, die in sorgfältiger Verarbeitung nach dem neuesten Stand der Technik montiert werden. Bevor Ihr Rollstuhl unser Werk verlassen hat, wurde er einer eingehenden Endkontrolle unterzogen, um auch letzte, eventuell vorhandene Mängel aufzuspüren.

Auf Standardrollstühle gewähren wir eine Garantie von 5 Jahren, auf Leichtgewichtrollstühle 4 Jahre, auf elektronische Rollstühle, Dreiräder, Betten und andere Produkte: 2 Jahre (Batterien 6 Monate), auf Multifunktionsrollstühle 3 Jahre.

In dieser Garantie eingeschlossen sind alle Mängel, die auf einen Produkt- oder Verarbeitungsfehler zurückzuführen sind. Dieser Garantie unterliegen keine Schäden aus unsachgemäßer Benutzung. Ebenfalls sind Verschleißteile von der Garantie ausgenommen.

Sollte einmal der Fall eingetreten sein, dass Sie aus berechtigtem Grunde mit Ihrem Rollstuhl unzufrieden sind, so wenden Sie sich bitte unverzüglich an Ihren Fachhändler. Er wird sich in enger Zusammenarbeit mit uns darum bemühen, eine für Sie zufriedenstellende Lösung zu finden.

**A**

- Por favor entéguelo en el plazo de 8 días a partir de la fecha de compra o registre su producto en nuestra página web, <http://www.vermeiren.be/registration>

- à renvoyer dans les 8 jours après achat ou régistrez votre produit sur notre site, <http://www.vermeiren.be/registration>

- please return within 8 days of date of purchase or register your product at our website, <http://www.vermeiren.be/registration>

- zurückschicken innerhalb von 8 Tagen nach kauf oder registrieren Sie Ihr Produkt auf unserer website, <http://www.vermeiren.be/registration>

- da restituire entro 8 giorni dalla data di acquisto o registri il vostro prodotto al nostro web site, <http://www.vermeiren.be/registration>

**B**

- en caso de reparación, por favor, añada el apartado "B".

- en cas de réparation, veuillez ajouter la carte "B".

- in case of repair, please add part "B".

- im Falle einer Reparatur, Karte "B" beifügen

- in case di riparazione, rispettivi la carta "B".

N.V. VERMEIREN N.V.  
Vermeirenplein 1/15  
B-2920 Kalmarhout  
BELGIUM





## SERVICE

Le tricycle a été contrôlé:

Cachet du revendeur :

Datum:

Cachet du revendeur :

Datum:

Cachet du revendeur :

Datum:

Cachet du revendeur :

Datum:

Cachet du revendeur :

Datum:

Cachet du revendeur :

Datum:

Cachet du revendeur :

Datum:

Cachet du revendeur :

Datum:

Cachet du revendeur :

Datum:

Cachet du revendeur :

Datum:

- Les listes des contrôles à effectuer lors des entretiens de même que toute autre information technique sont disponibles auprès de nos filiales. Pour de plus amples informations, consultez le site: [www.vermeiren.fr](http://www.vermeiren.fr).

## **Belgique**

### **N.V. Vermeiren N.V.**

Vermeirenplein 1 / 15  
B-2920 Kalmthout  
Tel: +32(0)3 620 20 20  
Fax: +32(0)3 666 48 94  
website: [www.vermeiren.be](http://www.vermeiren.be)  
e-mail: [info@vermeiren.be](mailto:info@vermeiren.be)

## **France**

### **Vermeiren France S.A.**

Z. I., 5, Rue d'Ennevelin  
F-59710 Avelin  
Tel: +33(0)3 28 55 07 98  
Fax: +33(0)3 20 90 28 89  
website: [www.vermeiren.fr](http://www.vermeiren.fr)  
e-mail: [info@vermeiren.fr](mailto:info@vermeiren.fr)

## **Italie**

### **Vermeiren Italia**

Viale delle Industrie 5  
I-20020 Arese MI  
Tel: +39 02 99 77 07  
Fax: +39 02 93 58 56 17  
website: [www.reatime.it](http://www.reatime.it)  
e-mail: [info@reatime.it](mailto:info@reatime.it)

## **Pologne**

### **Vermeiren Polska Sp. z o.o**

ul. Łączna 1  
PL-55-100 Trzebnica  
Tel: +48(0)71 387 42 00  
Fax: +48(0)71 387 05 74  
website: [www.vermeiren.pl](http://www.vermeiren.pl)  
e-mail: [info@vermeiren.pl](mailto:info@vermeiren.pl)

## **République tchèque**

### **Vermeiren ČR S.R.O.**

Nadrazni 132  
702 00 Ostrava 1  
Tel: +420 596 133 923  
Fax: +420 596 133 277  
website: [www.vermeiren.cz](http://www.vermeiren.cz)  
e-mail: [info@vermeiren.cz](mailto:info@vermeiren.cz)

## **Allemagne**

### **Vermeiren Deutschland GmbH**

Wahlerstraße 12 a  
D-40472 Düsseldorf  
Tel: +49(0)211 94 27 90  
Fax: +49(0)211 65 36 00  
website: [www.vermeiren.de](http://www.vermeiren.de)  
e-mail: [info@vermeiren.de](mailto:info@vermeiren.de)

## **Autriche**

### **Vermeiren Austria GmbH**

Schärddinger Strasse 4  
A-4061 Pasching  
Tel: +43(0)732 37 13 66  
Fax: +43(0)732 37 13 69  
website: [www.vermeiren.at](http://www.vermeiren.at)  
e-mail: [info@vermeiren.at](mailto:info@vermeiren.at)

## **Suisse**

### **Vermeiren Suisse S.A.**

Hühnerhubelstraße 59  
CH-3123 Belp  
Tel: +41(0)31 818 40 95  
Fax: +41(0)31 818 40 98  
website: [www.vermeiren.ch](http://www.vermeiren.ch)  
e-mail: [info@vermeiren.ch](mailto:info@vermeiren.ch)

## **Espagne / Portugal**

### **Vermeiren Iberica, S.L.**

Carratera de Cartellà, Km 0,5  
Sant Gregori Parc Industrial Edifici A  
17150 Sant Gregori (Girona)  
Tel: +34 972 42 84 33  
Fax: +34 972 40 50 54  
website: [www.vermeiren.es](http://www.vermeiren.es)  
e-mail: [info@vermeiren.es](mailto:info@vermeiren.es)